

И.А.ТОГУНОВ
НОВОЕ В ТЕОРИИ ОРГАНИЗАЦИИ: ФРАКТАЛЬНО-ФАСЕТОЧНЫЕ МОДЕЛИ

УДК 65.014

ББК 65.012.13

*Автор **Тогунов Игорь Алексеевич**, член-корреспондент РАН, доктор медицинских наук, профессор кафедры управления ВФ РАГС при Президенте РФ.*

*Рецензенты: **Лаптев О.В.**, доктор экономических наук, профессор;
Шалунов А.С., доктор технических наук, профессор.*

Тогунов И.

Новое в теории организации: фрактально-фасеточные модели. Монография. – Владимир, Собор, 2009. – 136 с.

ISBN 978-5904418-42-7

В работе представлены авторские подходы к новому пониманию формы, содержанию и эволюции социальных организаций как систем.

Установлена закономерность в структурно-функциональной и динамической сущности социальных организаций.

Раскрыта роль концептуальной модели организации, ее структурно-морфологических составляющих, как основополагающей основы подобия в бесконечном мире многообразия организованных систем.

Разработаны методологические подходы и представлены конкретные инструменты понимания форм и методов многоуровневого управления социальными системами.

Монография рассчитана на широкий круг читателей, включающих исследователей; специалистов, занимающихся моделированием социальных систем; теоретиков и практиков управления; социологов и философов.

*Печатается по решению Учебно-методического совета
Владимирского филиала РАГС при Президенте РФ*

©И.А.Тогунов, 2009.

©Владимирский филиал РАГС, 2009.

©Владимирское книжное издательство «Собор», 2009.

СОДЕРЖАНИЕ

Содержание
От автора

Глава I. Социальная организация как объект исследования.

Глава II. Применение метода анализа и синтеза в понимании сущности социальной (производственной) организации.

Глава III. Интегрированная фасеточная структурно – функциональная модель организации

Глава IV. Универсальность социальных организаций

Глава V. Модели координат внутренней и внешней сред организации

Глава VI. Структурно-функциональное и пространственное представление жизненного цикла организации

Глава VII. Акмеологическое приложение интегрированной модели мотивации

Глава VIII. Структурно-функциональные модели государства

8.1. Является ли государство симметричной маркетинговой системой?

8.2. Некоторые определения государства и глоссарий элементов и характеристик его составляющих

8.3. Логика взаимосвязей элементов и характеристик в системной модели государства

8.4. Системная маркетинговая модель организации как инструмент вскрытия и понимания объективного соответствия элементов и характеристик, определяющих сущность государства

8.5. Некоторые результаты исследований формообразующей сущности представленной модели государства

Глава IX. Опыт построения экономической модели

Глава X. Теоретические основы многоуровневого управления

10.1. Архитектоника фрактально-фасеточной модели

10.2. Фрактально-фасеточная модель в системе многоуровневого управления

Заключение

Приложение

Список литературы

От автора

Настоящий труд явился определенным результатом моих исследований разнообразия, формы, сущности и функционирования социальных организаций.

Началом этих исследований (1997 г.) явилось понимание специфической сущности взаимоотношений врача и пациента в реформируемой системе отечественного здравоохранения, как частной социальной системы. Такие взаимоотношения были представлены в форме интегрированной концептуальной модели маркетинга медицинских услуг. Авторская приоритетность полученной модели закреплена в опубликованных работах.

В дальнейшем, дистанцируясь от частного объекта исследования (системы производства и потребления медицинских услуг), используя логику и методологию построения полученной модели, опираясь на вскрытые закономерности взаимоотношений элементов и характеристик разнообразных социальных системы, удалось доказать, что построенная модель отображает некую структурно-функциональную универсальность социальных организаций определенного класса.

Этот класс социальных организаций первоначально был условно охарактеризован как «маркетинговые системы», т.е. под этим понимались такие организации, в которых детерминированы в определенной форме (модели) элементы и характеристики, описывающие отношения производителя и потребителя товаров и услуг.

Методологические основы построения представляемой маркетинговой системы, ее структура и архитектура, логика и некоторые законы соотношений элементов концептуальной модели довольно глубоко исследованы и представлены в монографиях «Маркетинг: философия моделирования», «Теория управления рынком медицинских услуг», защищены в диссертации, научных публикациях.

Глава I. Социальная организация как объект исследования

Социальная организация как динамическая система, состоящая из определенных элементов, при прочих равных описывается следующими основными характеристиками:

- 1) формой, выраженной в виде определенной конструкции;
- 2) содержанием, вскрывающим взаимоотношения элементов системы;
- 3) вероятностными состояниями, определяющими выбор пути развития системы из множества возможных;
- 4) реальным истинным своим состоянием (конкретным соотношением формы и содержания) в определенный конкретный момент времени;
- 5) пространственно-временным расположением, характеризующим связь внутренней и внешней сред организации.

В процессе понимания структуры и содержания социальной организации было сделано и обосновано предположение, что составляющие такой системы

(элементы и характеристики) находятся в определенной зависимости друг от друга и соответствующим образом связаны между собой.

Наивысшая степень стабильности внутренней среды организации обеспечивается построением именно такой конструкции организации, при которой элементы, составляющие эту организацию, находятся в определенной закономерной зависимости. Исследования показали, что подобная конструкция организации представляет собой абсолютную структуру киральной симметрии.

Функциональная динамичность организации связана с нарушением симметрии. Такое нарушение заложено в самой сущности киральности, а также в противоречивости соответствующих пар элементов, составляющих структуру организации. Установлено, что такая противоречивость двух конкретных элементов системы разрешается в сущности третьего элемента, находящегося в свою очередь в определенной закономерности соотношений с этими элементами.

Формообразующей основой организации, как системы, является связка из четырех элементов, описывающих конкретную характеристику. К примеру, один их элементов интегрированной модели организации представлен на рис.1. Такой универсальный элемент, характеризующий закономерность связи элементов и характеристик социальной организации был условно назван «фасеткой».



Рис.1. Структурно-функциональный элемент, характеризующий изменчивость организации

Как показали дальнейшие исследования, подобная связка элементов, описывающих конкретную характеристику организации, является, в определенном роде, универсальной. Сама же организация в условно

законченном виде может быть представлена моделью, состоящей из определенного количества подобных структурно-функциональных образований - «фасеток».

Было установлено, что организация в своем модельном исполнении представляется как структура, логически сложенная из множества элементов подобия, характеризующихся структурно-функциональной однотипностью. Такое подобие вскрывается и прослеживается на любых определенных иерархических уровнях модели социальной организации. В научной литературе, в приложении к системам, такое вложенное подобие понимается и описывается как «фрактальность».

Отсюда, абсолютно новым в моем понимании и представлении форма и сущность социальной организации может условно характеризоваться как *фасеточная и фрактальная*.

Представленный структурно-функциональный элемент назван мною «*фрактальной фасеткой*», а модели организаций, сформированные из этих элементов – названы «*фрактально-фасеточными моделями организаций*».

Следует предположить, что подобно тому как фундаментальной основой биологических систем является ДНК, имеющая закономерную структурно-функциональную сущность, так и социальные системы состоят из элементов подобия и могут быть представлены неким универсально-фундаментальным структурно-функциональным основанием. Именно таким основанием любой социальной организации, по моей гипотезе и теоретическим исследованиям, является представляемая фрактально фасеточная модель.

Опираясь на подобное предположения, при дальнейших исследованиях была установлена закономерность в структурно-функциональной универсальности организаций. Такая универсальность подтверждена построением семейства моделей систем, к которым, в частности, могут быть отнесены: концептуальная модель организации, модель мотивации, модель общего маркетинга, модели прикладного маркетинга (здравоохранения и образования), модель государства, модель экономической системы и пр.

Глава II. Применение метода анализа и синтеза в понимании сущности социальной (производственной) организации

На одном из начальных этапах представляемого исследования нами был разработан алгоритм задач, позволяющих в самом широком смысле очертить область исследования и понимания социальной (производственной) организации. Подобный подход, с одной стороны позволил рассмотреть организацию как совокупность конкретных элементов, с другой – понять организацию как систему с присущими взаимоотношениями этих элементов. В дальнейшем в результате научного осмысливания - представить социальную (производственную) организацию в виде семейства модулей-подмоделей («*томограмм*»), интегрированных в матричную модель и, понимая логику соотношения элементов в такой модели, представить точки приложения управленческих воздействий (Рис.2).



Рис. 2. Алгоритм научного построения модели организации

Классическое рассматривание организации как системы с точки зрения совокупности элементов подчиненных закону синергии для понимания сущности взаимоотношения этих элементов в условной модели организации оказалось недостаточным. С целью понимания функциональной взаимосвязи классических элементов организации нами были выделены характеристики, в некотором роде описывающие взаимозависимость определенных групп элементов (Рис. 3).

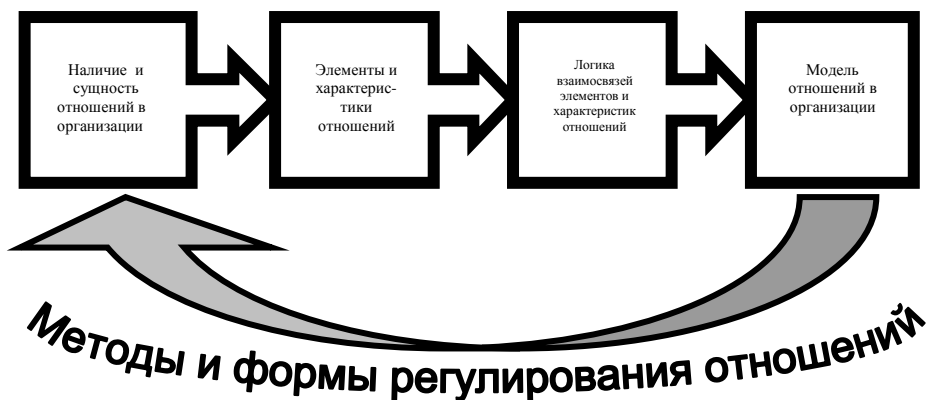

Рис. 3. Основные структурно-функциональные элементы и характеристики организации

В процессе понимания структуры и содержания социальной организации было сделано и обосновано предположение, что составляющие такой системы (элементы и характеристики) находятся в определенной зависимости друг от друга и соответствующим образом связаны между собой.

Сделаем следующее предположение, что в социальной организации как системе, обозначенные элементы и характеристики, находясь в определенной зависимости, образуют некие структуры, системное отображение которых может быть представлено некими условными **моделями**, характеризующими ту либо иную сторону сущности организации. И, наконец, предположим, что существует несколько видов архитектурного построения предполагаемых моделей. Опираясь на вскрытую объективную взаимосвязь определенных элементов системы, логически совместив их, получаем условный архитектурный вариант одной из таких моделей в виде прямоугольной решетки, состоящей из ромбовидных фрагментов, в каждом из которых проведены диагонали. Вершины ромбов обозначим кругами, что условно характеризуют выделенные нами элементы организации, а пересечение диагоналей – прямоугольниками, которые в свою очередь условно соответствуют характеристикам организации.

В подобном методе выбора определенной формы модели социальной (производственной) системы, на первый взгляд, присутствует некий механистический подход и искусственность, но выбранный путь является вполне оправданным и обусловлен тем, что однозначно определенную форму модели системы трактует логика функциональных взаимосвязей рассматриваемых элементов.

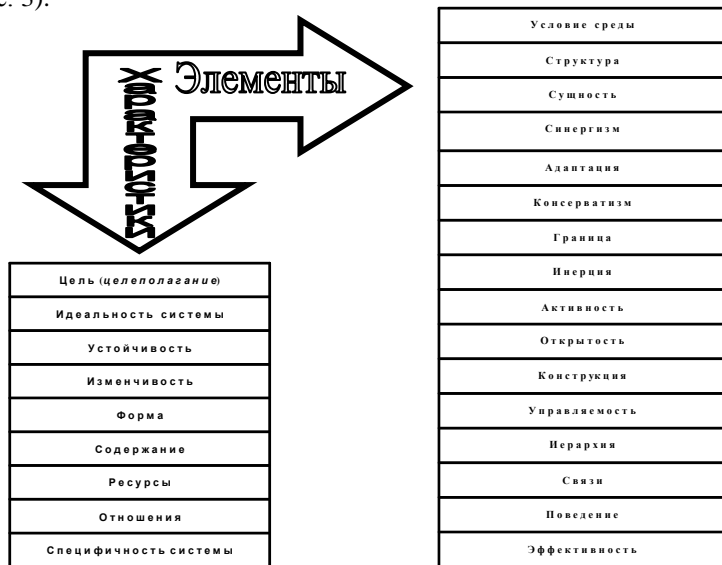
Исследовательский поиск иных, кроме представленных, возможных логически верных соответствий элементов и характеристик не дал положительных результатов

Так характеристики организации находятся в однозначном закономерном соотношениях друг с другом и определённой зависимости, что может быть описано следующей моделью (Рис. 4).



Рис. 4. Структурно-функциональная модель характеристик организации

Элементы, характеризующие сущность социальной (производственной) организации аналогичным образом логически соотносятся (рис.5), и что закономерно, каждые из четырех элементов, расположенных по углам, условно выделенных ромбов, вскрывают сущность конкретной характеристики.

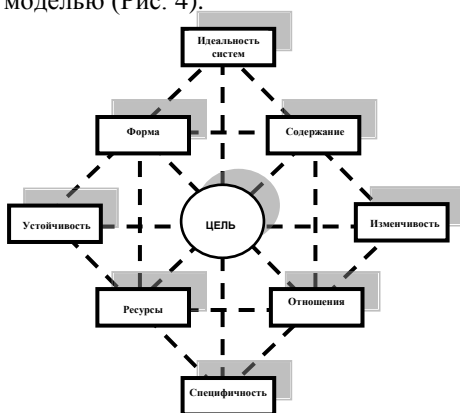

Рис. 5. Структурно-функциональная модель элементов организации

Таким образом, мы подошли к основополагающему моменту нашего исследования социальной (производственной) организации – обоснованию и построению структурно- функциональных моделей организации, отображающих различные уровни структуры и функционирования такой организации и, в конечном итоге, являющимися основаниями для построения так называемой матричной модели организации.

Представляется необходимым более детально представить результаты этого исследования.

Глава III. Интегрированная фасеточная структурно-функциональная модель организации

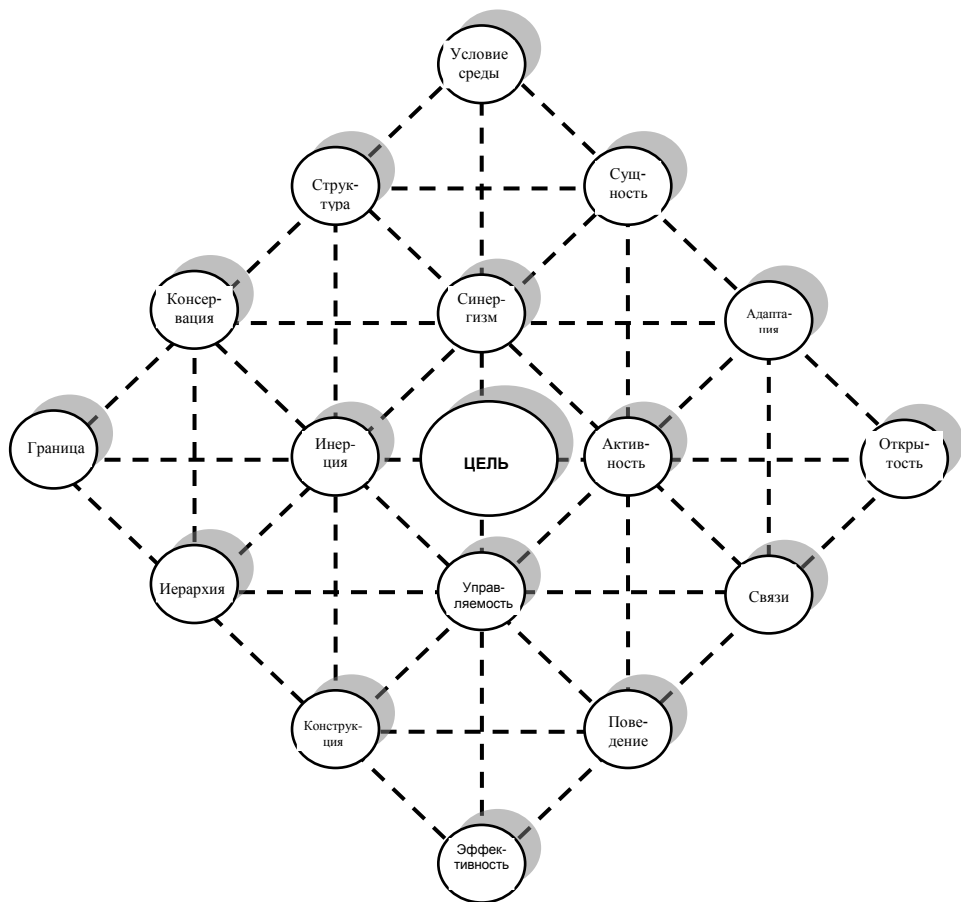
В сфере менеджмента крайне актуальной проблемой является современное понимание сущности организации в рамках теории организации, в преломлении исследования существующих и возможных моделей организации.

Исходя из системного понимания сущности организации, говоря о структуре организации, как правило, подразумевают определенную схему (модель) необходимого и достаточного числа элементов изучаемой системы, находящихся в специфических взаимосвязях.

В такой модели условно выделяют элементы, связи, уровни, характеристики, вектора взаимодействия и пр.

Характеристики, определяющие сущность и специфику организации в конкретно представленной модели, могут быть описаны через взаимосвязи объективных элементов, на основе которых конструируется данная модель.

Специфичность каждой из множества возможных моделей организаций, наряду с прочими составляющими, характеризуется:

- определенным набором элементов, представляющих данную организацию,
- наличием и закономерностями взаимосвязей представленных элементов,
- характеристиками, описывающими различные сущности и состояния организации,
- архитектурной своеобразностью модели организации.

Интеграция обозначенных составляющих, их определенный набор, представляя диалектическое единство формы и содержания, создают эксклюзивную модель, соответствующую (в определенной степени приближения) конкретной объективно существующей организации.

На начальном этапе построения модели соответствующей конкретной организации, в процессе осмысливания и понимания, у исследователя может сложиться впечатление о возможном наличии множества моделей, каждая из которых, в определенной степени, адекватна конкретной объективной сущности организации.

Как показывают исследования и опыт построения моделей конкретных сущностей, наивысшая степень адекватности между объективной системой и ее условным представлением (моделью) достигается при получении единственно возможной модели, в которой практически является неизменным представленный набор элементов и характеристик, описывающих эту модель, однозначна архитектура модели, неизменна логика взаимосвязей между элементами.

Модель, которая в наивысшем приближении адекватна представляемой системе, сама по себе становится объективной сущностью.

Рассматривая семейство таких моделей, выделяя сходные между собой по сущностным характеристикам модели систем (организаций), исследователь

объединяет их в условные группы, опираясь на правила и условия организационной систематики.

В современной теории организации «методы организационной систематики разработаны пока недостаточно, хотя важность ее очевидна для построения теории организации и организационного проектирования».

В теории организации рассматривается довольно большое число моделей организаций. Исследователями предложено множество типологий организаций. Такие классификации различными исследователями выстроены по разным критериям. Невозможность построения единой классификации организаций, по всей видимости, свидетельствует о множестве характерных разноплановых состояний организации как объективной сущности.

Кроме того, следует предположить, что классификация организаций не может быть универсальной вследствие наличия множества разноплановых моделей организации, моделей различных как по набору элементов, составляющих организацию, так и по взаимосвязи элементов, характеризующих конкретную организацию.

Анализ эволюции взглядов на структуру и сущность организации (при исследовании предложенных различными авторами моделей организации) показывает, с одной стороны, многообразие моделей организации, с другой – эволюционное развитие социальной организации.

Как известно идеально-типический конструкт организации есть модель. Модель «не может говорить на языке более примитивном, чем тот, на котором «говорит» система. Он должен быть более интеллектуальным, сложным, пригодным для описания сложных процессов, происходящих в организации».

По нашему убеждению, сложность построения любой условной модели организации (идеально-типического конструкта) заключается в том, что социальная (в частности), *организация, прежде всего, является динамической системой*. Именно эту стержневую характеристику – динамизм организации довольно трудно отобразить в её условной статичной модели. Лишь описательная (словесная) и математическая модели организации, в определенной степени, помогают ослабить это противоречие. С развитием современных информационных технологий на базе нейрокомпьютеров у исследователей, а самое главное – у менеджеров, появляется реальная возможность выстраивать динамические имитационные модели организаций и, экспериментируя, меняя характеристики входных параметров системы и ее составляющие, получать желаемые результаты в прогнозируемом достижении целевой функции организации.

Изучение доступных нам литературных источников позволяют сделать вывод, что в представлении некой интегрированной сущности организации (идеально-типической модели) ближе других исследователей в свое время приблизился Ст. Бир. В задачи настоящей статьи не входит критический анализ модели Ст. Бира. Ограничимся лишь тезисом, что данная модель выстроена по принципу разделения организации и управления в ней на соподчиненные уровни и кибернетически ориентирована.

Проведенные в конце прошлого века частные исследования маркетинговой сущности организации, позволили получить семейство логистических агрегатов, состоящих из элементов организации, и описывающих характеристики и взаимоотношения этих элементов. Разработан научно обоснованный алгоритм построения концептуальной модели маркетинга, позволяющей с определенной долей допущения представить не только структурно-логическую композицию организации, но и, в определенной степени, отобразить логику ее динамических характеристик.

Адаптируя полученную концептуальную модель маркетинговой системы, опираясь на определенные закономерности, выявленные при исследовании данной модели, соотнося их с классическими моделями организации, удалось охарактеризовать эти типологические модели организаций универсальным набором элементов и характеристик, составляющих организацию как сущность.

В частности, **устойчивый тип** организации характеризуется границами (своеобразной закрытостью), консерватизмом, иерархической сущностью, инерцией в развитии и жизнедеятельности. **Ресурсный тип** организации может быть описан как иерархический, инерционный, конструктивно жесткий, управляемый. **Механистическому типу** организации, прежде всего, присущи жесткая структурная форма, консерватизм, инерция и внутренняя управляемость. Для **оболочной организации** характерны адаптация, активность, открытость, связи, что в определенной степени определяет эволюционную изменчивость такой организации.

Построенная интегрированная модель организации (рис.6) позволяет выделить основные **элементы и характеристики** организации.

Повторимся, что к основным элементам организации отнесены: структура и сущность, конструкция и поведение, границы и открытость, инерция и активность, консерватизм и адаптация, иерархия и связи, самоуправляемость и управляемость, условие среды и эффективность.

К основным характеристикам организации отнесены: идеальность и специфичность системы (организации), форма и содержание (структура и сущность), устойчивость и изменчивость, ресурсы и отношения.

Целевая функция организации (цель) выступает как в качестве элемента, так и качестве ведущей характеристики.

Утрата целевой функции приводит к уничтожению организации как сущности, в тоже время утрата иного элемента делает организацию «ущербной», но, в определенной степени, жизнеспособной.

Характеристики в модели организации являются своеобразными точками бифуркации смежных элементов.

К примеру, характеристика «отношения» в организации соотносит в себе две пары элементов: коммуникационные связи - управляемость, поведение – активность. А характеристика «устойчивость» организации интегрирует элементы: граница – инерция, консервация – иерархия.



Рис. 6. Интегрированная модель организации

Исследование модели интегрированной системы организации как своеобразной формы и метода, в частности, позволяет условно выделить стратегический, тактический и оперативные уровни управления, соотнести их с соответствующим набором элементов управленческого воздействия; логически обосновать выделение сегментов управления организацией в правовом и экономическом полях; понять конкретику управленческого решения как суть разрешения противоречий между соответствующими элементами и характеристиками организации.

Глава IV. Универсальность социальных организаций

Исследования показали, что социальную (производственную) организацию в ее сущностном понимании можно представить семейством универсальных моделей, вполне определенной структуры, с элементами связанными закономерным образом. Каждая универсально адаптированная модель организации позволяет логически описать различные состояния организации в соответствии с задачами исследования того либо иного структурного или функционального уровня организации. Модель универсальна в том смысле, что форма и соотношение ее элементов не связано с конкретной социальной (производственной) организацией, а любой логичный «исследовательский срез» организации позволяет соотнести элементы характеристики этого «среза» внутри своей сущности, а так же с элементами и характеристиками иных «срезов».

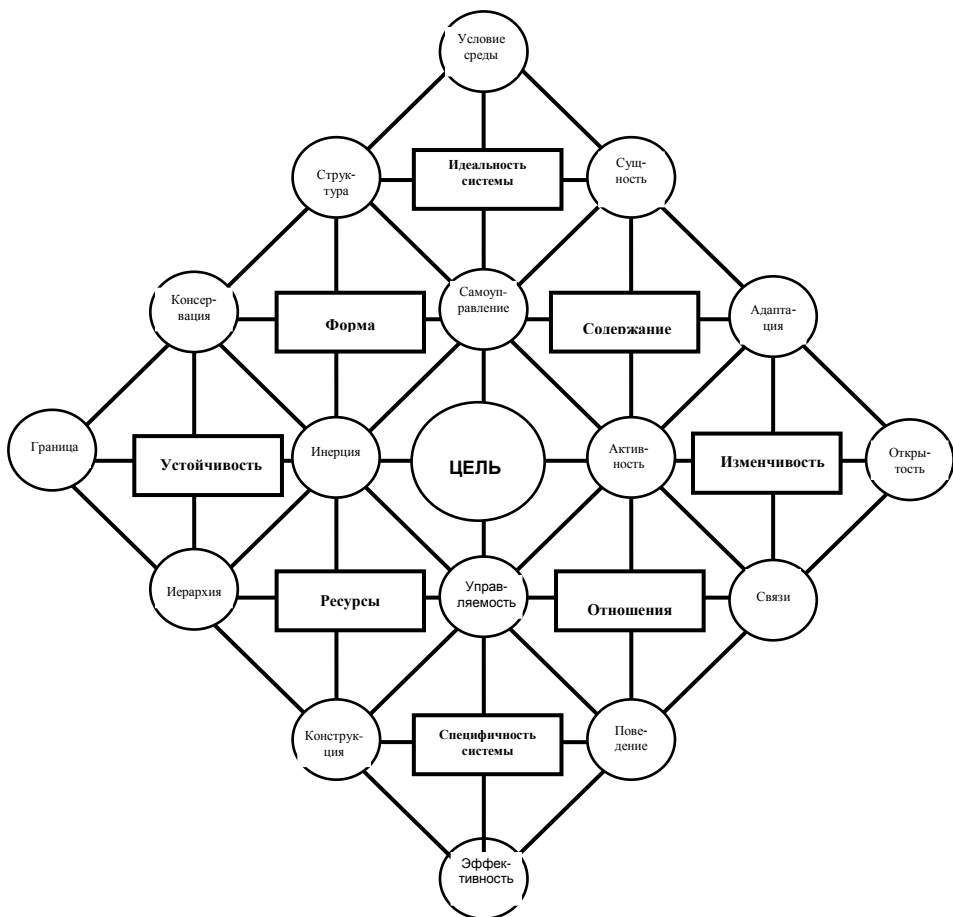
При неизменной универсальной архитектоники модели, т.е. определенной закономерности взаимосвязей, которыми по всей вероятности и характеризуется специфичность социальной (производственной) организации, различное прикладное использование этой модели позволяет понять ту или иную специфическую сущность организации.

Проведенные исследования вскрывают некоторую, по всей вероятности, закономерную сущность социальной (производственной) организации – ее универсальную структурно-логическую сущность.

Выскажем гипотезу о некоей универсальности социальных систем и предположим, что во всех возможных моделях исследуемой социальной (производственной) организации число конкретных элементов каждой отдельно взятой модели («томограммы») соответствует числу элементов во всех остальных, отдельно взятых моделях («томограммах»), а функциональные связи между этими элементами, опять же – в конкретной модели, тождественны функциональным связям соответствующих элементов всех других построенных моделей.

Социальные системы (организации) типа «производитель – потребитель» с эксклюзивной целевой функцией могут быть представлены семейством одноранговых структурно-функциональных моделей, отображающих (по всей видимости) некий универсальный закон однообразности социальных систем. Формулирование такого возможного закона представлено в главе VI настоящей работы.

Признание универсальности и осмысление некоей единой сущности социальных организаций, приближает исследователя к пониманию единства управленческих решений по регулированию отношений в социальных структурах типа «производитель – потребитель».

По сути дела социальная (производственная) организация может быть представлены множеством одноранговых моделей, характерно соотнесенных между собой. Такая модель организации в виде «слоёного пирога» условно названа нами «матричной моделью» организации и может быть представлена следующим образом (рис.7).



Рис. 7. Матричная модель организации

Исследуя соотношение элементов и характеристик различных структурных моделей, составляющих матричную модель организации, удалось установить до того скрытую логику соответствия одноранговых элементов и характеристик.

Конкретно такие соотношения и логика соответствий легко просматривается. Приведем несколько примеров.

Пример первый: характеристика «Устойчивость» в интегрированной модели организации соотносится с характеристикой «Культура тела» (физическое здоровье) в интегрированной модели мотивации и с характеристикой «Благосостояние» в маркетинговой модели.

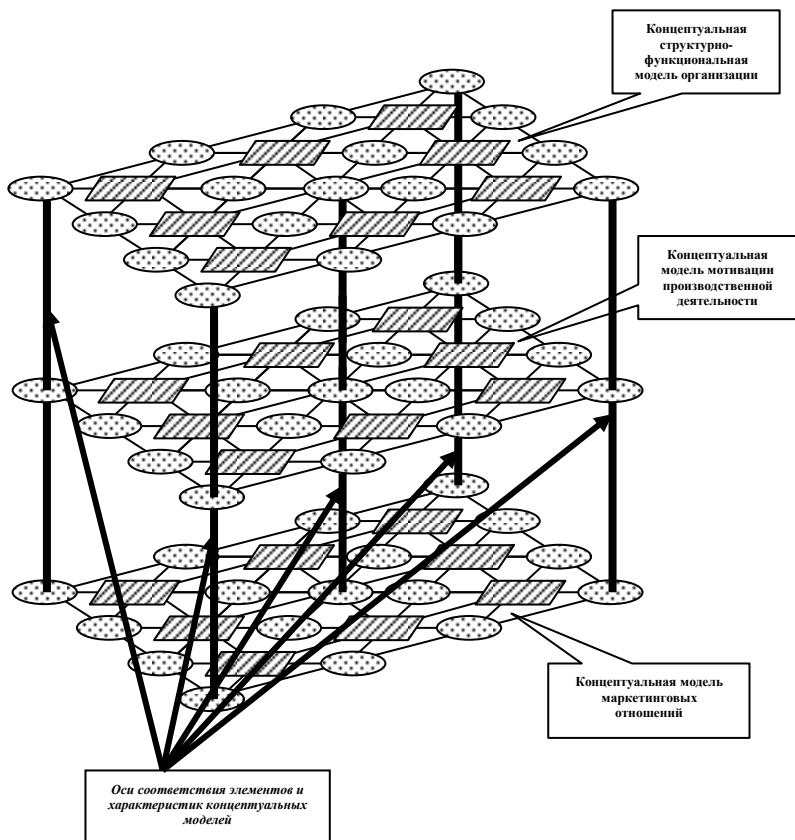
Пример второй: элемент «Поведение» в интегрированной модели организации соотносится с элементом «Этикет» в интегрированной модели мотивации и с элементом «Единица труда» в маркетинговой модели.

Пример третий: характеристика «Отношения» в интегрированной модели организации соотносится с характеристикой «Поведение» в интегрированной

модели мотивации и с характеристикой «Деятельность» в маркетинговой модели.

Все возможные соотношения характеристик и элементов концептуальных моделей организации, мотивации, маркетинга, а так же модели прикладного маркетинга медицинских услуг представлены ниже в настоящей работе.

Глава V. Модели координат внутренней и внешней сред организации

Одним из условий эффективное функционирование социальных систем, применительно к внешним постоянным и случайным факторам, является отображение и наличие модели внешней среды в самой системе.

Представление и понимание сущности социальной системы, при прочих характеристиках, связано с определением и описанием пространственно-временных координат, характеризующих форму и сущность внутренней среды самой системы, так и пространственно-временных координат внешней среды, в которой система возникает и функционирует в границах своего жизненного цикла.

Выбор характеристик таких условных координат, как самой системы, так и внешней среды в которой рождается и эволюционирует система, является актуальной проблемой в теории систем, решение которой довольно не однозначно. По всей видимости, существует множество методологических подходов к обоснованию выбора тех либо иных характеристик, которыми могут калиброваться точки координат системы и среды.

Какой бы метод и обоснование не были выбраны для представления конкретных точек координат конкретной системы, они, по всей видимости, должны описывать самоорганизацию системы во взаимосвязи с формами и сущностью систем «низшего» порядка, в нашем случае - систем, явившимися предшественниками биологическим структурам.

Согласно понятию рекуррентности (делегирования) в виде принципа рекуррентной вложенности структурных уровней по А.В.Клименко, существуют механизмы прямой и обратной связи между морфологией и процессами на различных структурных уровнях как внутренней среды организации (системы) так и в соответствие со структурными уровнями систем внешней среды, исследуемой организации.

В этом смысле социальные системы являются в высшей степени детерминированными организациями. Понятие – детерминизм означает, что для системы определены структура и содержание, информация и энергия этой системы и масштаб времени в ней, а потому её будущее как замкнутой или локально замкнутой системы задано в конкретных пределах во времени и в пространстве, несмотря на возможность малых ошибок в реальных траекториях системы. Проще говоря, реальное существование, эволюция, жизнедеятельность социальной системы невозможно вне определенного соответствия с эволюцией, развитием, трансформацией (в широком смысле понятия – движением) внешней среды.

В ряде работ при исследовании социальных организаций, было доказано, что структурно-функциональные модели таких систем представляют собой строго упорядоченные структурно-симметричные и функционально-асимметричные (киральные) образования. Дальнейшие исследования позволили выдвинуть гипотезу о некоей универсальности структурно-морфологической сущности организаций любого вида (физической, биологической, социальной и др.), функционирующих по принципу противоречий между формой и содержанием, беспорядком (энтропией) и упорядоченностью (информацией) внутренней среды такой организации.

По всей видимости, описание различных типов организаций возможно некоей универсальной моделью. Подобное соответствие характеризует и подтверждает тезис об определенной универсальности и изоморфизме организаций любой формы материи. Следует предположить, что любые организации по своей сути относятся к одноранговым системам и характеризуются, наряду с прочим, универсальной однотипностью внутренних сред.

Условно на самом высоком уровне координаты внутренней среды организации можно представить следующим образом (рис.8).



Рис. 8. Система координат внутренней среды организации

Определим представленную модель условных координат внутренней среды организации как «относительную систему координат» (ОСК), имея ввиду, что внешняя среда организации может характеризоваться так же посредством системы координат. Такую систему координат внешней среды организации условно определим как АСК - «абсолютную систему координат» (рис.9).



Рис. 9. Система координат внешней среды организации

В названиях точек условно использованы фамилии учёных, с заслугами которых, по моему мнению, связано то или иное фундаментальное научное направление в исследованиях вещества, энергии, информации и энтропии.

Эволюция организации характеризуется поступательным движением в направлении «стрелы времени» и вращательным (спином) - относительно начальных координат: правосторонним ($|D\rangle$)-форма или левосторонним ($|L\rangle$)-форма. Как показывают исследования, абсолютное большинство биологических структур относится к динамическим системам с правосторонним спином.

Представление об абсолютной и относительной системах координат внутренней и внешней сред организованных систем соотносится с характеристиками гипотетической концептуальной модели Мира (рис.10).

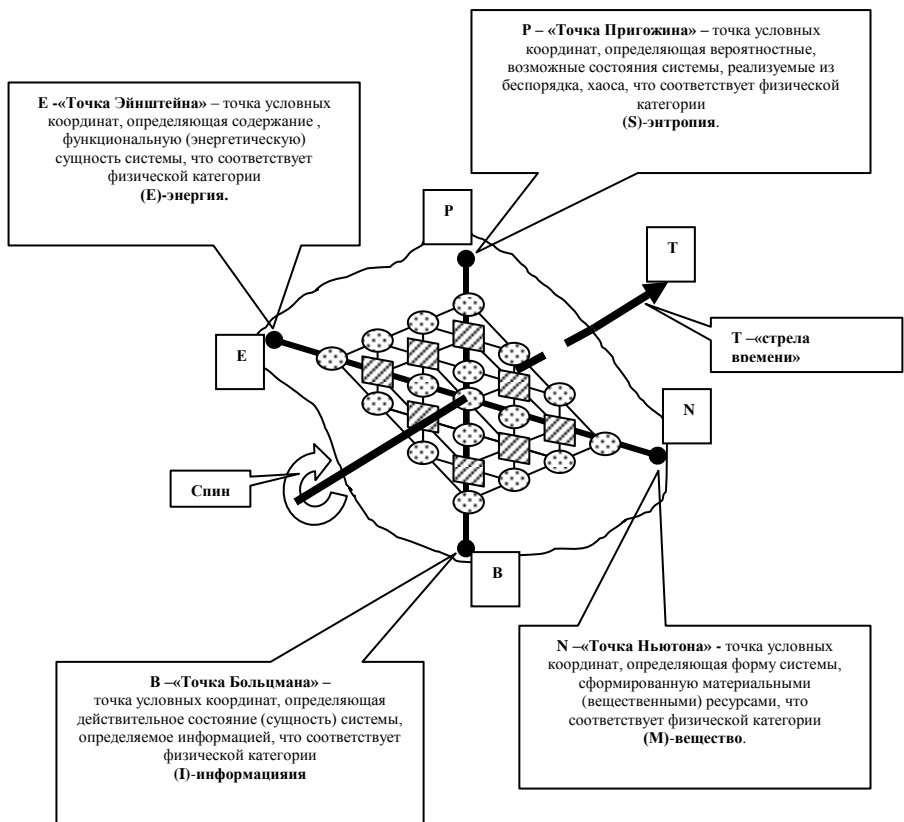
Абсолютная система координат условно и упрощенно отображает соотношение фундаментальных сущностей, характеризующих Мироздание на самом высшем уровне.



Рис.10. Гипотетическая концептуальная модель мироздания

Опираясь на принцип изоморфизма, следует предположить, что организации, в частности социальные системы, по своему структурно-функциональному устройству в рамках принципа внутреннего отображения Среды, с одной стороны несут в себе сущность абсолютной системы координат, т.е. отображают структурно-морфологическую сущность Материи вообще. С другой – являясь, в определенной степени, автономными качественными сущностями, имеющими свою внутреннюю среду, характеризуются, наряду с прочим, относительной системой координат. Точки таких относительных координат структурно соответствуют точкам абсолютной системы координат, а функционально, в

определенные периоды жизненного цикла организации, входят в противоречие с точками абсолютной системы координат.

Вскрытие и исследование таких противоречий, представление динамики соответствия/несоответствия точек абсолютной и относительной систем координат, позволяет структурно представить социальную систему как абсолютно симметричную организацию, функционально – понять эту систему как асимметричную (киральную) и логично описать жизненный цикл таких систем, их эволюцию в соответствии с фундаментальными законами природы.

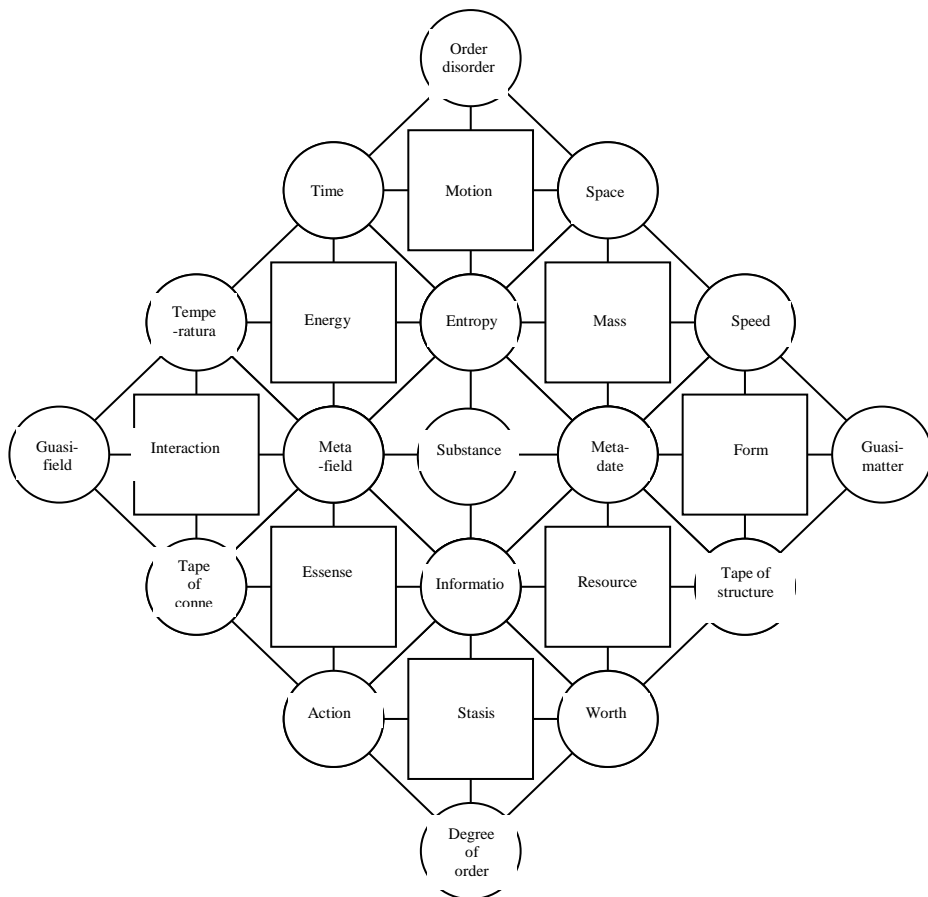
Глава VI. Структурно-функциональное и пространственное представление жизненного цикла организации

В главе раскрывается логика понимания структуры, сущности и эволюции организации в рамках системно-эволюционного подхода к исследованию социально-экономических систем.

Предпринята попытка осмысливания и обоснования жизненного цикла социальной организации в соответствии с фенологическими принципами естествознания, опирающимися, в частности, на тезис о сохранении условий для самоорганизации системы при переходе с одного структурного уровня на другой.

Социальная организация, как система, рассмотрена в неразрывной связи с внешней средой, в состоянии циклической неустойчивости, нарушения структурной и функциональной симметрии, единства беспорядка в системе и её информационной составляющей. Результатом исследования явилось понимание сущности жизненного цикла организации представленного динамической пространственно-структурной моделью.

Логика представляемого исследования опирается на следующие, в определенной степени основополагающие постулаты, вскрывающие сущность социальной организации как системы.

Постулат первой: *эволюция организации как системы связана с жизненным циклом этой организации.*

Концепции жизненного цикла уделяется большое внимание в классической научной литературе по теории организации.

Один из вариантов деления жизненного цикла организации представлен на рис.11, где точками **1, 2, 3, 4** обозначены определенные состояния переходов из одного этапа эволюции организации к другому на условной ось («стреле») времени.

Подобная классическая линейная модель эволюции организации, представленная во многих учебниках по теории организации, нивелирует понимание того, что организации возникают и функционируют в пространстве - в некой информационной, энергетической и материальной сферах.

Да и саму социальную организацию, как было показано в исследовании, логичнее представлять пространственно-матричной моделью, чем плоскостной схемой.



Рис. 11. Жизненный цикл организации

Постулат второй: *сохранений и развитие организации, переход системы из одного качественного состояния в иное обосновывается законом S-образности.*

Постулат третий: *эволюция организации, (её развитие, трансформация, жизненный цикл) протекает в пространственно-временной системе координат.*

Используя представленные в пятой главе модели координат внутренней и внешней сред организации опишем характеристики жизненного цикла организации, связанного именно с таким представлением сред, определяющим сущность и эволюцию организации.

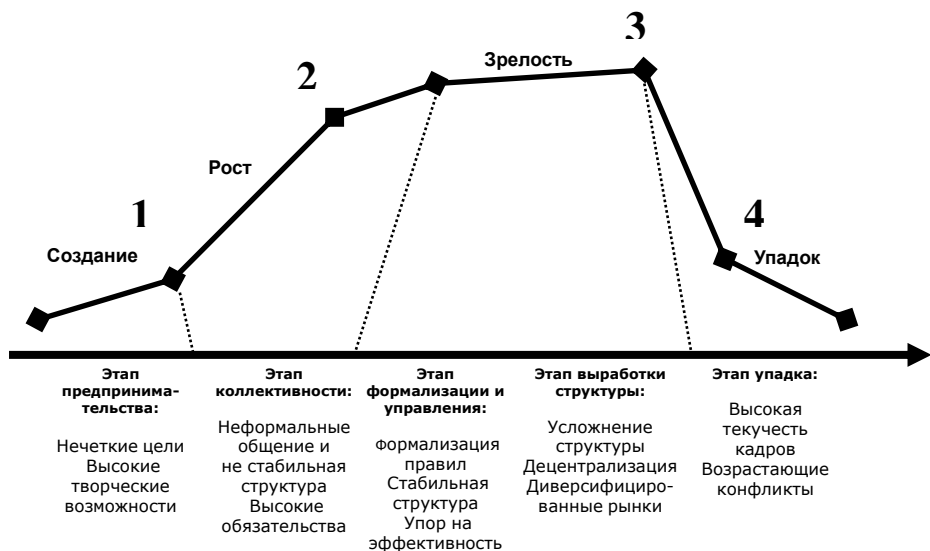
Как известно, любой процесс эволюции является динамическим процессом. В связи с этим, та или иная структурно-функциональная модель организации как системы должно включать в себя некие характеристики, определяющие понимание и представление такой динамики. Именно поэтому логично в моделях системы пространственно-временных координат среды и организации введен некий вектор времени – Т: («стрела времени»). Правомерность введение вектора времени в системе координат эволюции организации обосновывается переформулированным вторым законом термодинамики, представленным следующим образом: все процессы в замкнутой системе протекают в направлении возрастания времени, т.е. ось времени имеет направление. Умозрительное пространственное размещение организации на данном векторе времени представим в виде условной плоскости, на которой соответствующими условными точками **А**, **В**, **С**, **Д** обозначим некоторые пространственно-

временные координаты, по которым будем фиксировать определенные состояния жизненного цикла организации, представленной в виде условной модели (рис.12).



Рис. 12. Система координат жизненного цикла организации

Постулат четвертый: *в основу современного представления социальной организации взята интегрированная сущность организации на основе концептуальной модели маркетинговой системы.*

Прикладные модели организации были описаны и исследованы в моих предыдущих работах. Было показано, что социальные производственные организации типа «производитель – потребитель» представляют собой, в определенной степени, высокоупорядоченные структуры, все элементы и характеристики которых находятся в соответствующих закономерных взаимосвязях.

Исследования моделей таких маркетинговых организаций вскрыли их структурную симметричность и функциональную асимметрию.

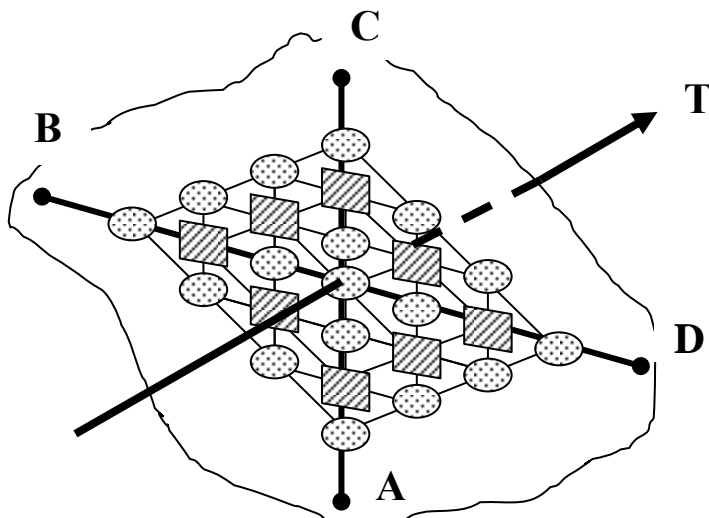
Повторим, что характеристики организации находятся в однозначном закономерном соотношениях друг с другом и определённой зависимости.

В связи с дальнейшим пониманием симметрии и асимметрии социальных (производственных) организаций, считаю необходимым раскрыть сущность этих категорий и представить в самых общих чертах их значимость в физическом и биологическом мирах.

В общем случае симметрия выражает степень упорядоченности какой-либо системы или объекта. Симметрия – это неизменность (инвариантность) формы, свойств и характеристик объекта по отношению к каким-либо преобразованиям (операциям) над ним.

В широком смысле симметрия – это понятие, отображающее *существующий в объективной действительности порядок, определенное равновесное состояние, относительную устойчивость, пропорциональность и соразмерность между частями целого.*

Симметрия является фундаментальным свойством всех форм движения и организации материи. Современная наука выяснила, что зеркальная симметрия часто отсутствует в природе: *Вселенная является ассиметричной на всех уровнях* — от субатомного до макроскопического и социального.

Ассиметрии является противоположным понятием *симметрии* и отражает существующее в объективном мире *нарушение порядка, равновесия, относительной устойчивости, пропорциональности и соразмерности между отдельными частями целого, связанное с изменением, развитием и организационной перестройкой.* Уже отсюда следует, что асимметрия может рассматриваться как источник развития, эволюции, образования нового.

Таким образом, симметрия обеспечивает устойчивость организации как системы, а асимметрия (диссимметрия), согласно одному из принципов П.Кюри – творит явление. Всеобщность принципа Кюри настолько велика, что им можно пользоваться при описании любых природных явлений от микро- до мегамира.

Остается без ответа множество вопросов о причинах этой асимметрии, но в последних научных исследованиях стало проясняться, каким образом зеркальная асимметрия на одном уровне может породить зеркальную асимметрию на другом.

Частным видом нарушения симметрии является зеркальная диссимметрия.

Свойства зеркальной асимметрии называется киральностью, или хиральностью.

Кира или хира (χειρ) по-гречески означает рука. Этот термин ввел в науку и дал ему определение известный английский ученый-физик Уильям Томсон (1824-1907), более известный как лорд Кельвин. Он определил киральность как свойство объекта не совпадать, не совмещаться со своим зеркальным отображением (в плоском зеркале) ни при каких перемещениях и вращениях. По своей сути киральность представляет собой проявление асимметрии в живой и неживой природе. Данное явление встречается в самых разных областях естествознания: химия, физика, биология и др.

Необходимо сказать еще несколько слов для понимания сущности киральной асимметрии.

Так в 1848 г. Луи Пастер обнаружил, что химические процессы в живых организмах не обладают зеркальной симметрией: в них доминируют либо левые молекулы, либо правые. Он стал рассматривать зеркальную асимметрию как самое яркое различие между живой и неживой материей, и в конечном итоге провозгласил ее основополагающим принципом природы, значение которого выходит далеко за рамки химии живого вещества.

“Жизнь” каковой она предстает перед нами, — писал Пастер, - является функцией асимметрии Вселенной и следствием этого факта”.

Позже Луи Пастер во Французской академии наук высказал великую догадку: “L'univers est dissymétrique” (франц. – «Вселенная ассиметрична»).

Догадка оказалась верной до такой степени, какой никто не мог представить, включая, возможно, и самого Пастера.

Киральность проявляется в различиях между левым и правым. Киральными называют объекты, которые нельзя совместить с их зеркальными отображениями. Неподвижная сфера идентична своему зеркальному отображению; такие объекты называют акиральными. Даже если сфера *вращается*, при повороте на 180° ее можно совместить с зеркальным отображением, т. е. она по-прежнему остается акиральной. Если сфера *движется вдоль оси вращения*, то зеркальное отображение такого объекта не может быть наложено на оригинал; объект становится киральным. Если вращающийся объект при поступательном движении подобен винту с правой резьбой, его называют правым. Если же он ведет себя как винт с левой резьбой, его называют левым. Направление спина определяется по “правилу правой руки”: если согнуть пальцы правой руки в направлении вращения, то отогнутый большой палец будет указывать направление спина. (Руки человека и винты — это киральные объекты).

Вид зеркальной асимметрии, связанный с вращательным моментом, позволяет различать киральность правостороннюю и левостороннюю - |D>- и |L>- формы вращения.

Достаточно глубоко свойство киральности исследовано в физике, химии, биологии. С киральностью связан тот либо иной вид функционирования системы.

Так в микромире обнаруживается асимметрия левого и правого (рис. 13).



Рис. 13. β -распад $^{27}_{60}\text{Co}$: а – не наблюдается; б – наблюдается

Целью настоящей работы не является представление общего и специфического проявления киральности в различных формах материи. Довольно подробно эти исследования проведены в свое время Роджером А. Хегстромом и Дилипом К. Кондепуди. Интересное наблюдение представляет Ф.М.Дягилев: «неживые киральные молекулы встречаются в природе, как в «левом» так и в «правом» варианте, т.е. они кирально нечистые. «Живые»

молекулы могут быть только одной ориентации – «левой» или «правой», т.е. здесь говорят о *киральной чистоте живого*. Например, молекула ДНК, как известно, имеет вид спирали, и эта спираль всегда правая. У глюкозы, образующейся в организме – правовращающая форма, у фруктозы – левовращающая. Следовательно, важнейшая способность живых организмов - создавать кирально чистые молекулы. По современным представлениям именно киральность молекул определяет биохимическую границу между живым и неживым».

Аналізу существующих концепций возникновения киральная асимметрия биоорганического мира посвящены исследования М.Е.Архипова, Т.И. Субботиной, А.А. Яшина, Р. И. Хильчевской.

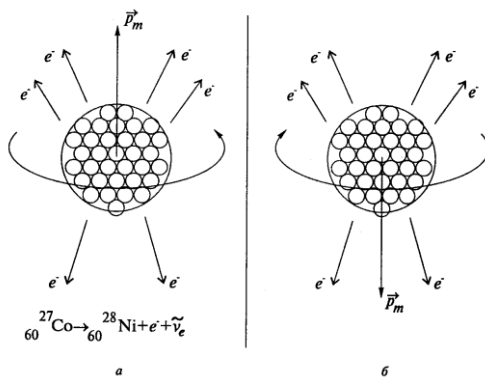
Таким образом, завершая тезисный экскурс в проблему симметрии и асимметрии в физической, химической и биологической формах материи, принимая во внимание предположение о некоторой универсальности свойств асимметричности, выскажем гипотезу о наличии абсолютных свойств симметрии и асимметрии в социальных организациях.

В доступных источниках мною не найдено научных публикаций, в которых были бы представлены обобщающие, глубоко систематизированные результаты исследований свойств симметрии и асимметрии (в частности киральности) в приложении к организациям социального типа. Вместе с тем, отдельные авторы, исследующие проблемы социальных (производственных) систем, вскользь упоминают о некоторых свойствах симметрии и асимметричности, как в устройстве этих организаций, так и в их социальных, экономических и прочих составляющих.

Радченко Я.В. исследуя законы социальной организации, которые выражают наиболее общие связи, присущие разным видам социальных систем, определяет специфичность этих законов, наряду с прочим, тем, что они (эти законы) "обладают исторической симметрией". В теории организации наряду с прочими законами рассматривается закон соответствия и симметрии.

К.Леви-Строс в работе «Структурная антропология» исследуя социальные структуры в центральной и восточной Бразилии отмечает явную симметрию, существующую между поселениями различных племен - шеренте и бороро. «У обоих племен поселения имеют форму круга (рис. 14), они делятся на экзогамные дуальные половины (фратрии), каждая из которых поделена на четыре клана, с мужским домом посередине. Этот параллелизм можно проследить и далее, несмотря на различия, вызванные разницей в характере двух этих обществ, «патрилинейного» и «матрилинейного» соответственно: мужской дом у бороро открыт для женатых мужчин, а такой же дом у шеренте — только для холостяков, у бороро — это место полового промискуитета, а у шеренте считается обязательным соблюдение там целомудрия; холостые мужчины у бороро силой затаскивают туда девушек или женщин, с которыми они вступают во внебрачные связи, в то время как девушки шеренте проникают туда только для того, чтобы поймать там мужа».



Рис. 14. План селения бороро

Вот что пишет в своих исследованиях В. Малиновски: «дуальная организация может, ясно обнаруживаться в делении племени на две половины; она может быть и совершенно забыта; но я осмеливаюсь предсказать, что везде, где будет произведено тщательное исследование, — в любом диком обществе будет найдена симметрия структуры (symmetry of structure) как необходимый базис взаимных обязательств. Дуально-эзогамное деление есть лишь частный случай общего закона социальной симметрии.

К. Поланьи изучая институциональные модели экономической организации, приходит к заключению, что «эквивалентность и перераспределение способны обеспечить работу экономической системы без помощи каких-либо записей и сложной администрации только за счет того, что организация общества отвечает требованиям такого решения с помощью понятий симметрии и центральности».

Рассматривая ценности и цели высшего руководства в организации Гут и Тагири в структуру таких ценностей включают категории формы и симметрии.

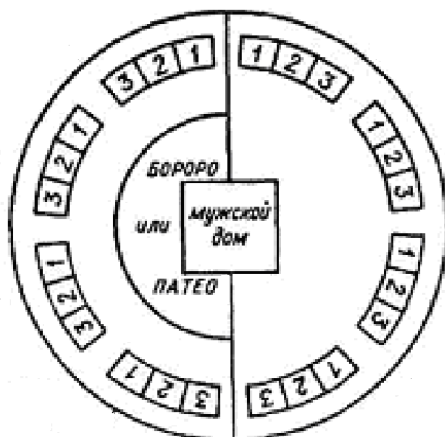
Букалов А.В. исследует симметрию, ее нарушение и восстановление в репродуктивной и психической сферах человека.

«Биологические системы, какого бы уровня организации они ни были, имеют такие имманентные им свойства, что любое взаимодействие биосистем оказывается асимметричным. Принцип асимметричности должен быть положен в основу анализа социального поведения». (Плюснин Ю. М.),

«Симметрия структуры социума, проявляется в формах его организации, например, в формировании симметричных брачных групп на начальном этапе его возникновения. Диктаторская власть более развитых социумов выражает резкую асимметрию формы социосистемы и потому малоустойчива. Демократизация власти, по всей видимости, является формой реализации симметрии».

И, наконец, наиболее близко своими исследованиями подводит к пониманию симметрии и особенно киральности социальных структур С.Г. Кирдина.

Прочитую наиболее существенный, на мой взгляд, тезис, в чем-то раскрывающий суть зеркальной симметрии-асимметрии социальных сообществ: «...всё многообразие конкретных особенностей большинства государств, существовавших и существующих на земле, можно при определенном уровне абстракции представить в виде двух идеальных типов, качественно различных институциональных матриц, агрегирующих в себе реальное многообразие социальных связей. Мы назвали их X и Y - матрицы. Несмотря на кажущуюся упрощенность, мы полагаем, что такое разделение вскрывает глубокие и существенные различия, которые не всегда принимаются во внимание в социально-экономических исследованиях в должной мере».

Необходимо некоторое пояснение, что же понимает автор под категорией «институциональные матрицы» (рис. 15).



Рис. 15. Схематическое представление институциональной матрицы

Институциональная матрица - объективно существующая исторически сложившаяся система базовых институтов, регулирующих взаимосвязанное функционирование основных общественных подсистем - экономики, политики и идеологии. Институциональная матрица обеспечивает целостность общества и возможности поступательного развития государства при наличных материальных условиях, представляя собой устойчивую форму общественной интеграции. Институциональная матрица лежит в основе меняющихся эмпирических состояний конкретных обществ, она постоянно воспроизводится в ходе исторической эволюции. Существует два типа институциональных матриц - X-матрица (восточная) и Y-матрица (западная) (рис. 16).



Рис. 16. Различие X и Y-матриц

И далее: «симметричность - одно из основных свойств институциональных матриц. Симметричность институциональных матриц является проявлением закона симметрии в социальной жизни. Во-первых, она означает одинаковую необходимость существования двух основных форм социальной интеграции, определяемых как восточная институциональная X-матрица и западная институциональная Y-матрица. Во-вторых, свойство симметрии выражается в том, что базовым институтам рыночной экономики западной институциональной Y-матрицы соответствует симметричный им набор базовых институтов редистрибутивных экономик восточной институциональной X-матрицы, соответственно, набору институтов федеративно-субсидиарного политического устройства - институты унитарно-централизованного политического устройства, а институтам субсидиарной идеологии - институты коммунитарной идеологии. Названные институты равноправны и равнозначны для функционирования соответствующих типов обществ с различающимися институциональными матрицами».

Возьму на себя смелость высказать предположение, что институциональные X и Y – матрицы, описанные С.Г.Кирдиной по сути не являются симметричными в классическом понимании категории «симметрия», а представляют собой ни что иное, как формы проявления киральности социальных организаций - левосторонней и правосторонней, т.е. условно могут быть соотнесены с |D>- и |L>- формами вращения. Правостороннее вращения институциональной матрицы приводит к социальной интеграции типа рыночной экономики, т.е. Y – матрицы (восточной), что соответствует |D> - форме вращения. Левостороннее вращения институциональной матрицы приводит к социальной интеграции типа редистрибутивной экономики, т.е. X – матрицы (западной), что соответствует |L> - форме вращения.

Исследуемая проблема в представленном материале не претендует на абсолютную полноту цитат, в которых в той либо иной степени затрагиваются вопросы симметрии и асимметрии в социальных системах. Необходимо подчеркнуть, что первые исследования и догадки о фундаментальной структурной симметрии и функциональной асимметричности социальных

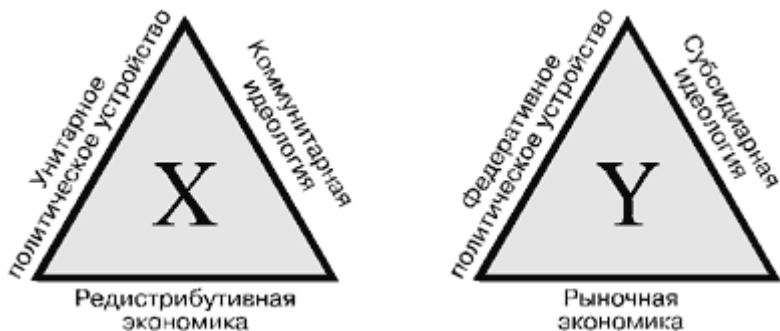
организаций относятся к 1997 г. И были высказаны и оформлены в виде концептуальной модели организации, при исследовании социальных структур рыночного типа в здравоохранении.

Использование полученной концептуальной модели организации, как своеобразного инструмента, позволило провести ряд исследований прикладных социальных организаций. Эти исследования вскрыли определенные закономерности в социальной (производственной) организации – ее универсальную структурно-логическую сущность, симметрию формы и асимметрию содержания (функции).

Определение закона универсальности социальных систем сформулировано следующим образом: *во всех возможных моделях исследуемой социальной (производственной) организации число конкретных элементов каждой отдельно взятой модели соответствует числу элементов во всех остальных, отдельно взятых моделях, а функциональные связи между этими элементами, опять же – в конкретной модели, тождественны функциональным связям соответствующих элементов всех других построенных и исследуемых моделей.*

Выделим в исследованиях концептуальной модели организации существенное для дальнейшего понимания жизненного цикла организации в свете структурной симметрии, функциональной асимметрии и киральности.

Условная структурно-логическая модель организации представляет собой (наряду с прочими составляющими) диалектическое единство четырёх фрагментов: формы организации (D), содержания организации (B), действительного состояния (сущность) организации (A), возможного состояния организации (C).

Не вдаваясь в доказательства, выходящие по своей специфике за рамки настоящей работы, эти характеристики организации в виде своеобразных координат с соответствующими точками (см, рис. 8) логично экстраполируются на соответствующие категории, которыми на самом высоком уровне описывается Мир (Универсум) (по В.Г.Пау,) - это Вещество (M), Энергия (E), Энтропия (S), Информация (I). Следует лишь подчеркнуть, что А.Энштейном и Л.Больцманом установлены фундаментальные соответствия: первым - между энергией (E) и массой (M) – $E=mc^2$; вторым – между энтропией (S) и термодинамической вероятностью (W_T) – $S=k \ln W_T$ (последняя закономерность позволяет понять связь энтропии и информации). В условной модели интегрировано взаимосвязь этих четырех характеристик, описывающих мироустройство, может быть представлена следующим образом (рис. 18).



Рис. 18. Координаты соответствия «Материи (M) – Энергии (E) – Энтропии (S) – Информации (I) на оси времени (T_p – T_f)

Взаимосвязь вещества, энергии и энтропии, как форм существования материи в настоящее время не подвергается сомнению. Несколько иначе обстоит отношение к информации. Не вдаваясь в доказательство, приведу два высказывания: Ю.А. Фомина «Видимо, сейчас наступило время значительно расширить понятие "информация" и рассматривать её как неотъемлемое свойство материи или как форму её существования» и А.М. Хазена – «понятие - информация - следствие аксиомы о существовании энтропии и её самопроизвольном росте, известной как второе начало термодинамики. Энтропия - мера информации - материальная физическая переменная в том смысле, в котором материальны все остальные физические переменные: измерима в экспериментах, может быть использована в математическом аппарате».

В организации - информация творит порядок, понижая степень неопределенности, беспорядка (энтропии). Более того – информация в определенном смысле (к примеру, в структуре и функции ДНК, созидательной деятельности человека) творит вещество.

Повторю, что модель, представленная на рис.9 была названа условно «**Абсолютной системой координат**» (АСК). Рассматриваемые модели всех прикладных систем, в частности социальных организаций, были обозначены как «**Относительные системы координат**» (ОСК). Сравнивая модель системы координат традиционно представляемого в научной литературе жизненного цикла организации с координатами матричной модели организации, находим следующие соответствия:

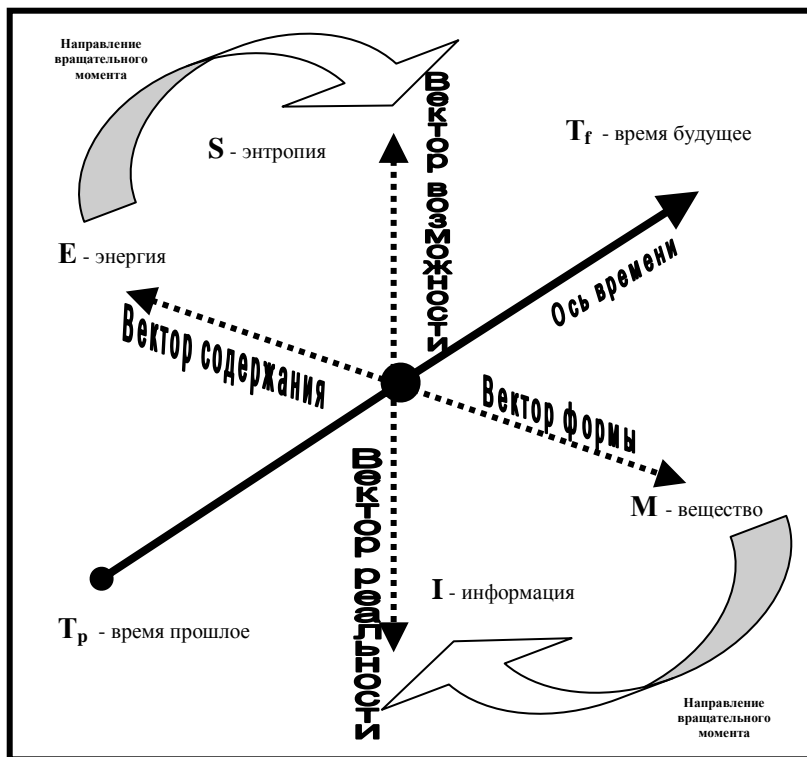
⇒ категория (М)-«вещество» условно соотносится с (D) - **формой организации;**

⇒ категория (Е)-«энергия» условно соотносится с (В) - **содержанием организации;**

⇒ категория (S)-«энтропия» условно соотносится с (С) - **возможным состоянием организации;**

⇒ категория (I)-«информация» условно соотносится с (А) - **действительным состоянием (сущностью) организации.**

Координаты организации являются своеобразным слепком координат системы «материя–энергия–энтропия–информация». Таким образом, в системе ОСК точки, традиционно представляемые линейной схемой жизненного цикла организации (рис.11), характеризуется следующим образом (рис. 19).

Такое абсолютное совпадение точек АСК и ОСК определяет действительное, относительно стабильное существование организации.



Рис. 19. Модель организации в фазе зрелости своего жизненного цикла

В исходном состоянии жизненного цикла (фаза I) сущность организации является вероятностной, т.е. расположение координат представлено следующим образом: действительное состояние организации = (C), что определяет высшую степень энтропии (беспорядком); сущность организации = (A) и находится в точке «энтропии» (беспорядка); форма организации = (D)- экстраполируется в содержание, а содержание = (B) соответствует координате «форма» (рис.20).

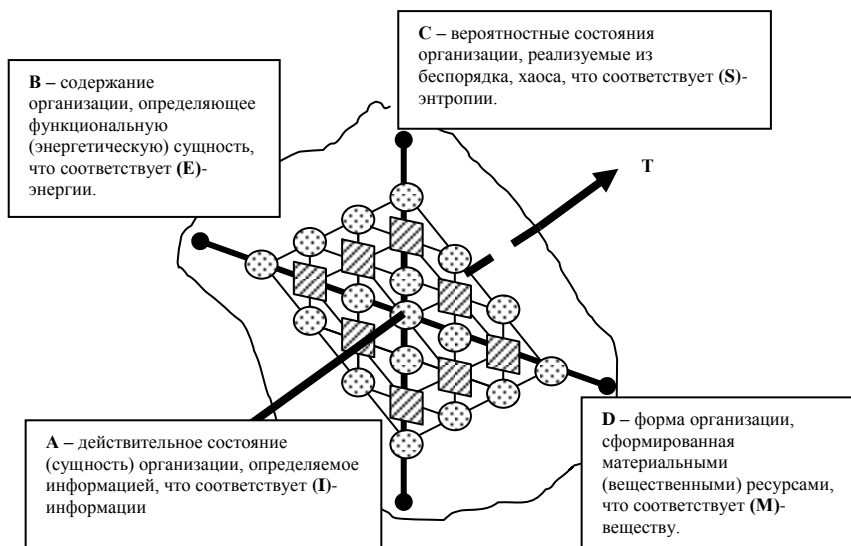

Рис.20. Условное состояние организации в точке создания системы (фаза I)

Такое условно исходное состояние организации относительно АСК соответствует точке (1) диаграммы традиционно представляемого жизненного цикла организации.

Понятно, что статичное, фиксированное представление организации является умозрительно эмпирическим.

В действительности организация, как и другая иная система, не возникает из ничего, а трансформируется либо из предыдущего своего состояния, либо формируется информационно из элементов внешней среды (из беспорядка, хаоса) и вновь трансформируется в беспорядок, т.е. находится в постоянном движении в пространстве-времени.

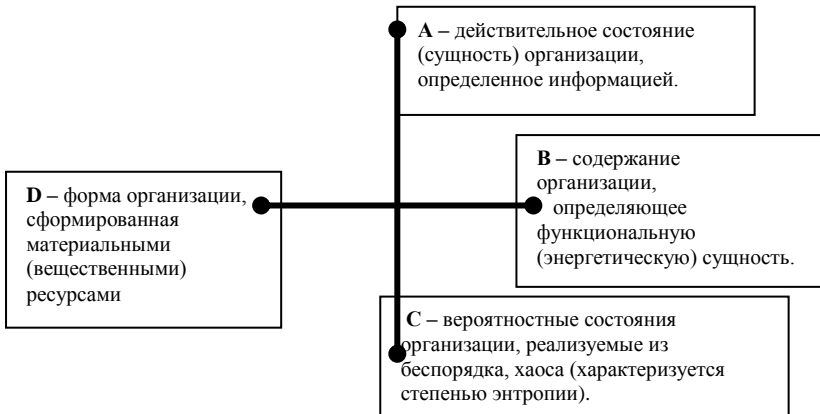
Движение организации осуществляется поступательно в направлении «стрелы времени», т.е. из настоящего в будущее, и вращательно в условной плоскости, перпендикулярной к «стреле времени».

Сложение векторов движения определяет винтообразное движение системы с |D>- либо |L>- формами вращения.

Такое движение организации в ОСК опосредовано фундаментальность движения основных форм материи в АСК.

Вращательное движение системы в ОСК может являться правосторонним либо левосторонним, совпадать либо не совпадать с вращательным движением АСК.

Именно левосторонним или правосторонним вращением определяется тип и сущность той либо иной организации.

Попытаемся сравнить, понять общее и специфическое в этапах возникновения, развития, зрелости и упадка (жизненный цикл) бюрократической и мобильно-интеллектуальной (демократической) систем (рис. 21).

Стартовой состояние создание организации того либо иного типа начинается в фазе I – фазе создания жизненного цикла организации.

Попробуем понять специфические особенности жизненных циклов организаций на примере сравнения систем бюрократического типа и мобильно-интеллектуального, понимая, что такое деление и представление типов организации является в некотором роде условным, но достаточно устойчивым во взглядах и понимания сущности и специфичности социальных производственных организаций.

Принципиальное различие бюрократической и мобильно-интеллектуальной (демократической) систем связано, при прочих равных, с вращательным моментом системы, что будет более понятным при рассмотрении эволюции исследуемых систем.

Переход организации из первой фазы в следующие есть переход системы из некоторого неопределенного, хаотического состояния (состояния наивысшей степени энтропии) в состояние формы (при левостороннем вращении – бюрократическая система) или в состояние содержания (правостороннее вращение – мобильно-интеллектуальная система).

Переход это характеризуется установлением связей между элементами системы (авторитарно либо либерально). Цели организации не определены. Идет процесс перебора возможных форм ($|L\rangle$) либо возможных взаимоотношений ($|D\rangle$). Рассмотрим некоторые соответствия/несоответствия точек АСК и ОСК $|D\rangle$ - формы и $|L\rangle$ - формы вращения.

В фазе создания-роста (фаза II) в организации **бюрократического** типа ($|L\rangle$ -форма) точке информации (I) АСК (а именно информация позволяет судить о действительной сущности организации) соответствует **точка формы** - (D) ОСК.

В **мобильно-интеллектуальной** (демократической) системе ($|D\rangle$ - форма) в той же фазе создания-роста (фаза II) точке информации (I) АСК соответствует **точка содержания** - (B) ОСК.

В фазе зрелости (фаза III) как в организации **бюрократической** типа, так и в **мобильно-интеллектуальной**, несмотря спин, точка информации (I) АСК совпадает с точкой (A) ОСК.

Отсюда следует, что для любого типа организации действительное состояние (сущность) организации определена наивысшей степенью полноты информации.



Рис. 21. Жизненные циклы бюрократической и мобильно-интеллектуальной организаций в свете структурной симметрии и киральности

Наконец, стадия упадка (фаза IV) связана в бюрократической организации с совмещением точки (I) АСК с точкой (B) ОСК, точкой, которая определяет функциональную, энергетическую сущность организации; характеризует систему **отношений**, содержание организации. Именно отношения в бюрократической организации приходят в противоречие с формой.

Напротив, в организациях мобильно-интеллектуального типа (демократических) стадия упадка (фаза IV) определена совмещение точки (I) АСК с точкой (D) ОСК. Эта точка соответствует **форме** организации, т.е. форма (структура) организации, основанной на системе отношений, становится элементом консервативным в эволюционном развитии такой организации.

Совпадение точки энтропии АСК с реальным состоянием организации (точка А ОСК) характеризует наивысший беспорядок системы, хаос, разрушение как структуры в |L>- форме организации так и содержания в |D>- форме организации.

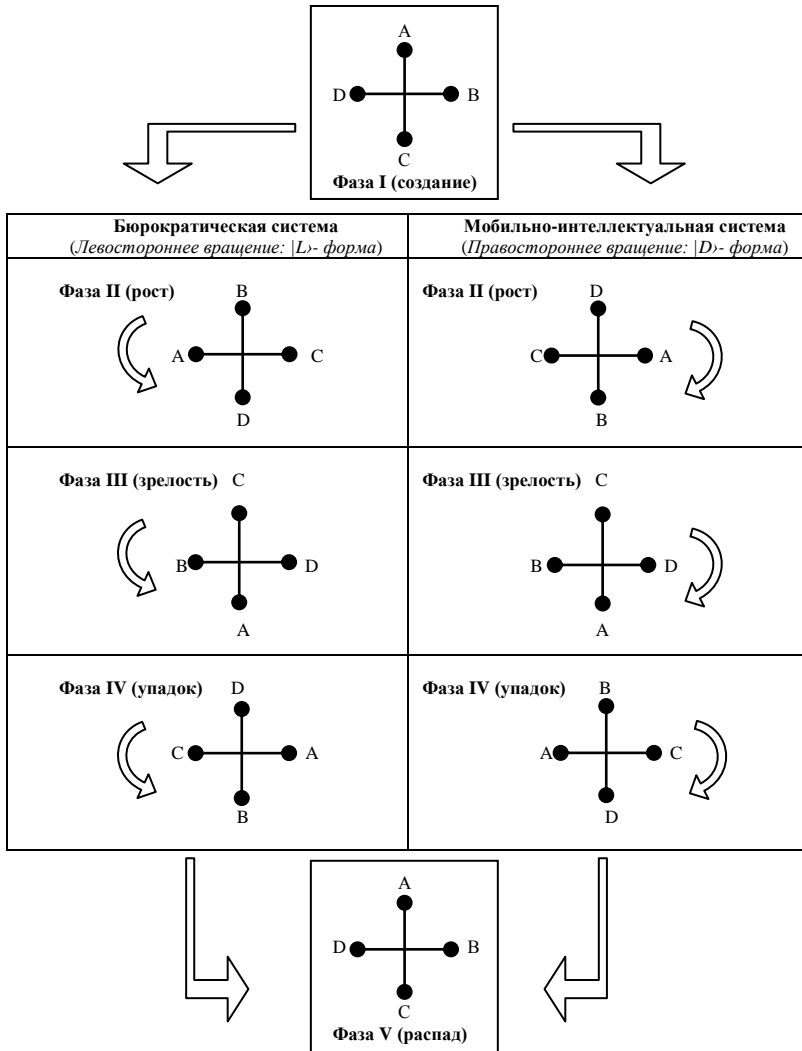
Интерес представляет анализ состояния прочих точек совмещения АСК и ОСК.

Рассмотрим состояние и логику таких совмещений двух организационных систем бюрократической и мобильно-интеллектуальной на примере анализа фазы упадка (фаза IV) .

Бюрократическая система (|L>- форма)

В точке (E), обозначающей энергию АСК находится координата точки (C), обозначающая вероятностное, хаотическое состояние ОСК, соотнесенное с беспорядком, наивысшей степенью энтропии. Иначе говоря, внутренняя энергия организации бюрократического типа, ограниченная жесткими рамками формы, порождает в конечном итоге внутри системе беспорядок, хаос.

В точке (M) АСК, обозначающей вещество (в организации – суть материальные ресурсы) находится соответственно точка (A) ОСК, которой характеризуется истинное состояние организации. Опять же, проще говоря, материальные ресурсы, а не отношения являются сущностью бюрократической организации, именно под ресурсы, формирующие жесткую форму «подгоняются» соответствующие отношения.

И, наконец, в точке беспорядка, энтропии (S) АСК находится точка (D) относительной бюрократической системы координат (ОСК). Эта точка характеризует организацию по ее форме, ресурсам, откуда можно сделать логичный вывод, что форма бюрократической организации в конечном итоге порождает хаос, приводит к беспорядку.

Мобильно-интеллектуальная система (|D>- форма)

В точке (E), обозначающей энергию АСК находится координата точки (A), определяющая действительное состояние организации. Именно энергетическая составляющая демократической (не бюрократической) организации является сутью функционирования такой системы.

В точке (M) АСК, обозначающей вещество (в организации – суть материальные ресурсы) соответственно находится точка (C) ОСК, обозначающая вероятностное, в том числе и хаотическое состояние системы с наивысшей степенью беспорядка (энтропии). Иначе говоря – форма в мобильно-интеллектуальных, демократических, сетевых, оболочных организациях и прочих организациях, противоположных бюрократическим, является составляющей, ведущей к беспорядку отношений в системе.

И, наконец, в точке беспорядка, энтропии (S) АСК находится точка (B) ОСК, которая характеризует содержание организации, определяет её функциональную (энергетическую) сущность. А это значит, что энергетическая составляющая

таких организаций, система отношений в них в конечном итоге порождают хаос, беспорядок.

Сравнивая совпадения точки «(S)- энтропии» АСК с точками «(D)- форма» бюрократической системы и точкой «(B) - содержание» мобильно-интеллектуальная система, приходим к интересному выводу: и в том и в другом случае – форма в организации бюрократического типа и содержание в организации мобильно-интеллектуальной в фазе IV приводит к упадку, к разрушению организации, к переводу организации в состояние с наивысшей степенью энтропии, что лишней раз обосновано подтверждает закономерное прекращение функционирования организации любого типа.

Фактическое создание организаций |D>- либо |L>- форм вращения связано с закреплением устойчивых связей, в противовес отсутствия таких связей в беспорядочном состоянии системы. Связи устанавливаются и закрепляются либо структурой (|L>- форма) либо отношениями (|D>- форма). Любое закрепление устойчивых связей элементов системы, их сохранение связано со свойствами системы не меняться относительно каких-либо преобразований переменных, чему соответствует некоторый закон сохранения (теорема Нетер). Сохранение системы обеспечивается определенной степенью упорядоченности ее элементов. Наивысшая степень упорядоченности системы есть ни что иное, как симметрия. Закрепление симметрии, как состояния устойчивости организации, связано со структурой в системах |L>- формы и с отношениями в системах |D>- формы.

Отдельно рассмотрим фазу распада (фаза V), которая не представлена в традиционной линейной схеме жизненного цикла организации (рис.11). Эта фаза характеризуется переходом организации в точке координат «сущность» из состояния формы или содержания в состояние хаоса, беспорядка или точнее говоря к высшей абсолютной форме упорядоченности, которая может характеризоваться абсолютной степенью энтропии, представляющей абсолютную симметрию.

Следует предположить, что эволюция любой системы есть реальное проявление сложных механизмов, связанных с общим устройством и движением пространственно-временного континуума. Механизмы эти обеспечивают выбор из вероятностных состояний, таких структур и отношений элементов системы, позволяющих сформировать и закрепить в организации симметричную форму, сохранив функциональную асимметричность или киральность, которыми до определенной степени обеспечивается развитие и функционирование организации.

Таким образом, организации систем и |L>- формы и |D>- формы вращения по винтообразной траектории, проходя определенные фазы, характеризующие качественные состояния конкретной организации, «возвращаются» к своему первоначальному исходному состоянию координат, совершив полный оборот этих координат - к состоянию при котором происходит первоначальное совмещение точек абсолютной системы пространственно-временных координат (АСК) и точек относительной системы координат организации (ОСК).

По содержанию фаза создания организации (фаза I) и фаза её распада (фаза V) абсолютно идентичны, но принципиально качественно различимы своим пространственно-временным расположением относительно абсолютной системы координат (АСК).

Именно в этом различие состояний организации, в своеобразном приобретении организацией, закончившей очередной этап своего функционирования, состояния абсолютно схожего с первоначальной точкой своего предыдущего возникновения, заключен глубокий смысл проявления закона S-образного непрерывного развития организации как системы.

Завершая шестую главу, необходимо подчеркнуть, что отдельные авторские положения, представляя субъективный взгляд на сущность и эволюцию социальных организаций, тем не менее, базируются на глубоком анализе доступных литературных источников и новым в понимании эволюции организации является представление организации в форме структурно-пространственной модели в определенной степени соотносенной с графическим представлением соотношения внешней и внутренней сред организации в ее динамическом эволюционном развитии.

Глава VII. Акмеологическое приложение интегрированной модели мотивации

В настоящей главе показан пример адаптации полученной универсальной модели организации в понимании, раскрытии и исследовании сущности системы мотивации социальной (производственной) деятельности человека.

Человек, являясь основополагающим субъектом социальной (производственной) организации, определяет сущность и функционирование такой структуры. Без личности и деятельности человека социальная (производственная) организация не мыслима. В связи с этим, следует предположить, что биологическая и социальная сущности человека, как элемента производства закономерно соотносятся и могут быть представлены некой моделью («томограммой» в рамках матричной модели организации), модели в определенной степени адекватной иным срезам («томограммам») социальной (производственной) организации.

В эволюционном развитии Homo Sapiens условно можно выделить, наряду с прочим, период утверждения индивидуума как личности в рамках его физиологических, физических характеристик и период достижения вершины своего развития в рамках оптимальной самореализации (аспекты мотивации власти, мотивации профессионального самосовершенствования и мотивации причастности).

Правомерно высказать гипотезу, что противоречивое единство обозначенных двух составляющих развития человека формирует современную личность в акмеологическом плане.

Рассматривая самоактуализацию как естественную наивысшую целевую потребность сохранения и самоутверждения живого организма, необходимо вскрыть и понять посредством каких конкретных форм внешнего вида и

поведения в прикладном значении, в частности, у человека может характеризоваться самоутверждение личности. Иначе говоря, самоактуализация сама по себе ничего не значит без соответствующих конкретных характеристик своего проявления. В соответствии с физиологией и интеллектом самоактуализация проявляется, с одной стороны, внешней формой человека как живого существа, с другой – в формах, отображающих внутреннее содержание человеческой сущности. Первая прикладная характеристика проявления самоактуализации личности в обобщенном представлении условно может быть охарактеризована категорией «имидж», вторая – категорией «поведение».

В процессе исследования было сделано предположение, что элементы мотивационной модели человека находятся в определенной закономерной взаимосвязи (рис. 22).



Рис. 22. Интегрированная модель мотивации

Самоактуализация – наивысшая степень мотивации человека. Это центральный элемент в мотивационной модели человека, интегрировано характеризующий все прочие потребности, составляющие мотивацию. Именно в этой категории концентрируются в той либо иной степени, прямо либо опосредованно все функции каждого элемента мотивационной системы. Исключение категории “самоактуализация” из мотивационной модели человека лишает эту систему сущности функционирования как целостного организма. Обязательное наличие категории “самоактуализация” при отсутствии некоторых других элементов мотивационной модели человека оставляет систему жизнеспособной, хотя в некотором роде делает ее “ущербной”.

Как один из элементов, занимая центральное место в мотивационной модели, категория самоактуализация» в первую очередь равноценно соотносит физиологические и духовные потребности личности, а так же уравнивает потребность самосохранения, с потребностью причастности, которая определена имиджем и поведением. В то же время самоактуализация соотносит конституцию и интеллект.

Основой самоактуализации личности является нужда самоутверждения, потребность здоровья и потребность признания

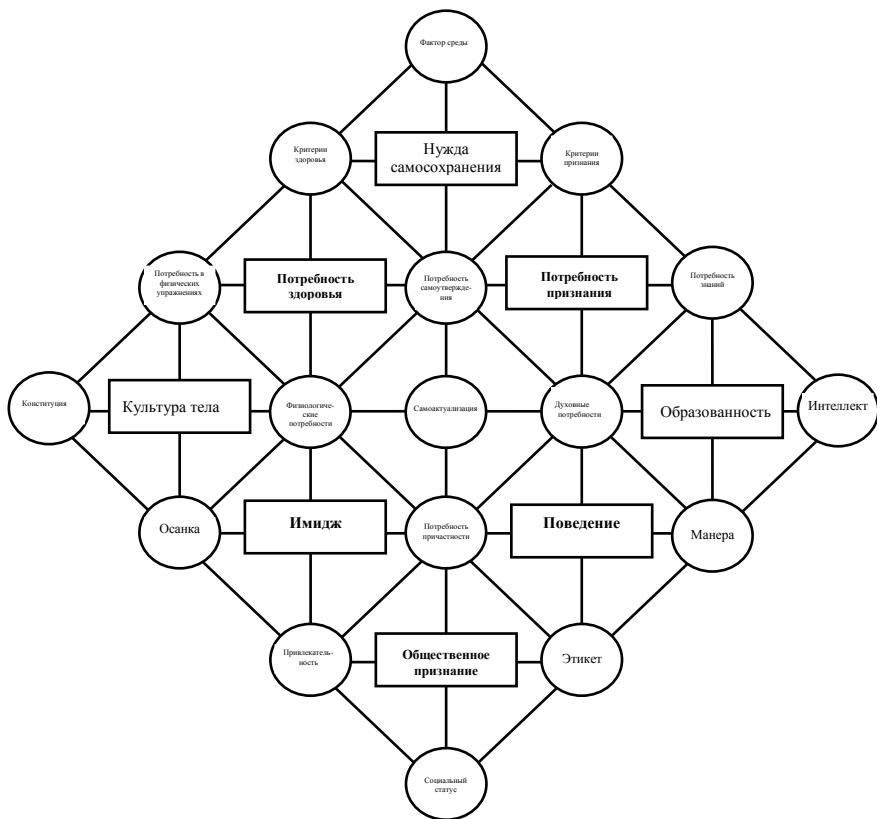
Самоактуализация в прикладном плане несет в себе целевую функцию, выступающую в конкретном виде имиджа и поведения и выступает в форме признания, в рамках конкретных формализованных характеристик.

И, наконец, самоактуализация соотносит социальную потребность, порождающую нужду самоутверждения с фактическим социальным статусом индивидуума.

Таким образом, **обеспечение самоактуализации в мотивационной системе детерминировано потребностью здоровья и имиджем, потребностью признания и поведением и имеет второстепенную зависимость от нужды самоутверждения, культуры тела, образования и общественным признанием.**

Нужда самоутверждения обусловлена внутренними либо внешними факторами. Чувство нестабильности, неуверенности, нехватки чего-либо вызывает в индивидууме психо-соматический дискомфорт, который является мотивацией для удовлетворения нужд вообще и нужды самоутверждения в частности. Групповые социальные потребности, социальные потребности общества также являются внешними факторами, вызывающими нужду самоутверждения. Удовлетворение нужды самоутверждения происходит в поле жизнедеятельности индивидуума, в том числе в специфической сфере - системе мотивации человека.

Осознанное чувство **нужды самоутверждения** порождает у человека представление критериев физического, психического и умственного состояний, приобретение которых позволит данному субъекту по **его представлению** удовлетворить эту конкретную нужду самоутверждения.

Естественная нужда самоутверждения человека является основой самоактуализации его личности. Понятно, что не все методы и формы приемлемы на пути движения от нужды самоутверждения до конкретных форм

самоактуализации личности. Уравновешивает эти категории потребность самосохранения (безопасность).

Нужда самоутверждения, связанная с физиологическими потребностями индивидуума, формирует конкретную потребность здоровья.

В детском и юношеском возрасте представления в сознании индивидуума критерии его здоровья не связаны с конкретными характеристиками достижения самоактуализации: образ здоровья является обобщенным. В дальнейшем при осмысливании обобщенный образ здоровья “обрастает” конкретными характеристиками, знание которых зависит от интеллектуального, образовательного и культурного уровня индивидуума. Конкретные характеристики критериев здоровья в сознании человека формируются по мере приобретения им жизненного опыта.

Определенный набор подобных характеристик является основанием для создания конкретных критериев признания.

Таким образом, критерии признания с одной стороны является мерой однозначной, с другой - динамической, зависимой от уровня развития, как личности, так и представлений в обществе. Условно стандартизированные характеристики критериев здоровья, отвечающие конкретным задачам и целям деятельности, могут целенаправленно формироваться менеджером.

В дальнейшем при появлении уже однажды ощущаемой нужды самоутверждения в сознании индивидуума критерии здоровья соотносятся с уже известными относительно верными критериями признания в рамках данного вида деятельности, данной групповой принадлежности.

Именно этот фактор наряду с другими учитывает система достижения спортивных результатов как одна из форм удовлетворения нужды самоутверждения личности (спортмена): тренер формируют у индивидуума критерии здоровья (необходимые физические параметры), соотнесенные с конкретными критериями признания (достижения результатов), как правило, в тренировочном периоде завышая эти критерии.

Таким образом, **нужда самоутверждения в мотивационной системе - это состояние индивидуума, вызванное конкретными объективными социальными потребностями, соотнесенными с предполагаемыми критериями здоровья и критериями признания в рамках потребности самосохранения (безопасности).**

Нужда самоутверждения в личностном представлении критериев здоровья трансформируется в чувство **потребности быть здоровым.**

В детском и юношеском возрасте чувство потребности быть здоровым еще не формализовано и не связано с конкретной областью возможного признания личности. В этот период не формализованное чувство потребности быть здоровым характеризуется объективными критериями: с одной стороны, это степень или уровень потребности самосохранения (безопасности) – быть физически сильнее других и тем самым самоутвердиться и реализовать потребность своей безопасности; с другой, в поле мотивационной модели человека – реализовать потребность занятий определенными физическими упражнениями, в соответствии с конституцией, физическими возможностями и

состоянием здоровья. Отсюда возникает потребность в определенной группе физических упражнений.

Потребность самосохранения (безопасности) и потребность физических упражнений в мотивационной системе подобны двум чашам весов: они уравновешивают друг друга в конкретных границах определенной потребности здоровья.

Потребность физических упражнений является соответствующим параметром потребности здоровья, наполняя конкретными упражнениями (характеристиками) потребность самосохранения (безопасности). Потребность физических упражнений - это конкретная форма достижения критериев здоровья, отнесенных к потребности самосохранения (безопасности).

Таким образом, потребность здоровья в модели мотивации человека характеризуется конкретными критериями здоровья, физическими упражнениями в рамках потребности самосохранения (безопасности) и физиологическими потребностями.

Нужда самоутверждения с точки зрения физической сущности человека порождает потребность здоровья, которая выражается в своей конкретной форме, условно названной нами «культура тела». К этой категории может быть близко по значению такое понятие как «физическая культура».

Интегрировано эти потребности условно можно охарактеризовать категориями «культура тела», которая в прикладном плане выступает в форме обозначенной нами как «осанка».

Потребность признания в модели мотивации человека, прежде всего, определена критериями признания, действующими в данный момент в конкретной групповой принадлежности. Потребность признания в поле модели мотивации соотносит потребность безопасности с потребностью знаний. Понятно, что существует некоторый оптимум соотношений этих двух категорий, т.е. соотношение нужды самоутверждения и потребности здоровья на определенном уровне, квалифицируемом как потребность безопасности, соответствует образованности личности, отнесенной по определенным критериям к потребности знаний.

В то же время, потребность признания соотносит критерии признания с интеллектом индивидуума.

Чем выше степень критериев признания, тем выше соответствие потребности знаний, потребности признания, а, следовательно, и адекватного интеллекта индивидуума.

Таким образом, потребность признания в модели мотивации соотносит, с одной стороны, критерии признания с интеллектом, с другой – потребность безопасности с потребностью знаний.

Предопределяют критерии признания и оказывают влияние на уровень этих критериев социальные потребности среды (группы), уровень физиологических потребностей по степени потребностей безопасности и уровень потребности быть образованным по степени потребности знаний.

Критерии признания связаны с нуждой самоутверждения и потребностями признания.

Потребность самоутверждения (в узком смысле – социальная потребность) в модели мотивации характеризуется основными элементами: потребностью знаний, манерами и **образованностью**. Категория образованность, ее уровень и степень уравнивает потребность самовыражения личности (в некотором роде его самооценку) с интеллектом личности.

Интеллект априорно характеризуется принадлежностью образованностью, уровнем знаний и манерами.

Интеллект в прикладном плане связан с реализацией (удовлетворением) потребности причастности и в определенной степени характеризуется наряду с прочим манерами индивидуума.

На формирование и уровень интеллекта влияет степень потребности безопасности, с которой соотношены физиологические потребности по уровню культуры тела (чистоплотностью, опрятностью).

И, наконец, интеллект в системе мотивации является одной из фундаментальных категорий, формирующих мотивационную сущность человека.

С одной стороны, по степени конституции и определенными потребностями здоровья личность формирует для себя и добивается достижения определенного физического состояния, которое характеризуется конкретными критериями здоровья. Такова логика запуска механизма функционирования мотивационной системы. С другой - по степени и уровню конституции личность характеризуется в прикладной части мотивационной модели (части общественного признания) определенными **потребностями причастности**. Именно потребность причастности является, в некотором роде, определяющей категорией прикладного характера самоактуализации личности. Именно в определенных конкретных формах потребностей причастности реализуется механизм мотивационной модели человека по прикладному удовлетворению самоактуализации.

Потребность причастности концентрирует и уравнивает в себе конституцию с интеллектом, привлекательность с этикетом. Именно в поле потребностей признания противоречиво связаны имидж и поведение, нужда самосохранения в одной из своих характеристик и общественное признание. Потребность причастности уравнивает осанку с этикетом. И, наконец, степень общественного признания в конкретных проявлениях и формах потребности причастности характеризуется социальным статусом.

Индивидуальность личности с точки зрения его физического развития в интегрированной системе самоактуализации связана в рамках потребности причастности личности с его культурой тела (физической культурой) и конституцией. в интегрированной системе самоактуализации – физиологические потребности личности непосредственно связаны целевыми условиями самоактуализации с духовными потребностями и индивидуально соотношены со степенью потребностей самоутверждения.

В этом смысле в интегрированной системе самоактуализации физиологические и духовные потребности личности уравниваются

социальными формами самоактуализации, т.е. таким образом реализуется одна из фундаментальных характеристик человека его **социальная сущность**.

В интегрированной системе самоактуализации физиологические и духовные потребности человека в рамках потребности причастности в противоречивом единстве. Это единство априорно определено целевыми условиями самоактуализации, потребностью самоутверждения и в прикладном плане выступает в реализованных формах потребности причастности. Вскрытие подобной объективной особенности самоактуализации человека предопределяет одно из основополагающих свойств личности – неразрывность его физической и духовной сущности.

Таким образом, **в потребности причастности сконцентрирована практическая реализация объективного функционирования интегрированной системы самоактуализации.**

Логика взаимосвязей осанки с конкретной формой и степенью потребности причастности предопределена и соотнесена **имиджем**.

В интегрированной системе самоактуализации имидж детерминирован конституцией. Индивидуальные физиологические потребности человека выступает опосредованной характеристикой.

Логика открытой и исследованной интегрированной мотивационной модели человека подтверждает постулат, что приоритет физиологических потребностей является убывающей функцией социальной привлекательности и возрастающей функцией физической культуры и как следствие конституции. По прямой аналогии в логике мотивационной модели человека можно вывести следующий постулат: духовные потребности человека при самоактуализации личности является возрастающей функцией его интеллекта.

Конкретная форма и уровень потребности причастности характеризуется **общественным признанием**, т.е. изменением установок и степени потребности самоутверждения посредством уравновешенности имиджа и поведения. Проще говоря, общественное признание уравновешиваются характеристики личности какой эта личность представляется и какой на самом деле является. Общественное признание соотносит этикет личности с ее привлекательностью. Категория общественное признание является в интегрированной системе самоактуализации зеркальным (в прикладном плане) отображением нужды самосохранения, тем самым уравновешивает целостную систему самоактуализации.

Категория общественное признание несет в себе как объективные критерии: имидж, привлекательность, поведение, этикет, так и субъективные характеристики. Последние, в целях выделения в них специфических свойств самоактуализации личности, наполняются в системе условно формализованными оценочными критериями – **социальным статусом**.

Принципиальной оценкой социального статуса личности при функционировании мотивационной модели человека является соотнесение формализованных параметров достигнутого социального статуса личности с установочными параметрами социальной среды, или проще говоря, установление соответствия конкретным данному времени и обществу

социальных установок, порождающих нужду самосохранения в рамках самоактуализации. Именно степень этого баланса («фактор внешней среды - нужда самосохранения» и «социальный статус – общественное признание») при всех других определяющих может служить оценочными характеристиками жизнеспособности интегрированной модели самоактуализации и, в определенной степени, характеризует степень ее функционирования.

Использование полученной модели интегрированной системы самоактуализации как своеобразной формы и метода позволяет выделить определенные уровни воздействия и вскрыть конкретные точки приложения по удовлетворению определенных потребностей человека, что приближает к научному осмысливанию путей достижения конкретной степени самоактуализации личности в производственной деятельности.

Аналогичное прикладное использование концептуальной модели общего маркетинга и организации в области производства и потребления медицинских услуг представлено в моих основных трудах «Маркетинг – философия моделирования» и «Теория управления рынком медицинских услуг».

Глава VIII. Структурно-функциональные модели государства

8.1. Является ли государство симметричной маркетинговой системой?

Эффективность управления любой социальной системой, будь-то относительно элементарная производственная (общественная) организация или система государственного устройства – требует, наряду с прочим, понимания структурно-функциональной сущности конкретного объекта управления.

В ряде исследований было показано, что организации типа «производитель-потребитель» (маркетинговые организации) имеют относительно однородную структуру, а взаимосвязи характерных элементов таких организаций подчинены некой закономерности.

Исследование структурных характеристик социальных организаций позволяет вскрыть, наряду с происходящими в таких системах преобразованиях (изменениях), такие характеристики, которые в результате этих преобразований остаются относительно неизменными.

Помещая желаемую модель организации в определенную систему координат, удастся, во-первых, понять свойства организации, которые преобразовываются или, напротив, сохраняются в процессе жизненного цикла организации. Во-вторых, установить некую структурную соразмерность (симметрию) организации и соотнести конкретные функции организации («явления») с определенной степенью нарушения этой соразмерности (диссимметрия).

Исследовательская мысль начинает приближаться к пониманию сущности симметрии/асимметрии социальных структур.

«Надо заметить, что на уровне обыденного сознания, по отношению к социальной сфере феномен некоего структурного самоподобия всегда был достаточно очевиден. Однако теоретическое обоснование не выходило за рамки обычной констатации явления на уровне определений, наподобие «семья –

ячейка общества. ...Симметрия структуры социума, проявляется в формах его организации, например, в формировании симметричных брачных групп на начальном этапе его возникновения. Диктаторская власть более развитых социумов выражает резкую асимметрию формы социосистемы и потому малоустойчива. Демократизация власти, по всей видимости, является формой реализации симметрии». [Г.Г.Ершова].

В основе выдвинутой в настоящей статье гипотезы лежит осмысливание и представления государства с точки зрения **системной (организационной) модели** - модели, соотнесенной с сущностями традиционных маркетинговых отношений.

Так Купряшин Г.Г. предлагает рассматривать функционирование государства с точки зрения **производства и потребления государственных услуг**, считая, что «государственная услуга – одно из ключевых понятий нового государственного управления, представляющая реальный, поддающийся стандартизации и контролируемый по качеству конечной продукции продукт органов исполнительной власти. Под государственной услугой, как правило, понимают результат деятельности органа государственной власти (действие или решение) в ответ на обращение гражданина или организации в целях реализации их прав, законных интересов либо возложенных на них нормативными правовыми актами обязанностями».

Отдавая приоритет рыночным (маркетинговым) отношениям в современных обществах, исследователи все чаще и смелее начинают исследовать государственное устройство с точки зрения **общего и политического маркетинга** (В.Н. Коновалов).

Политический маркетинг исходит из того, что политические вкусы, пристрастия, убеждения у людей разные и нужно учитывать это своеобразие, а не бороться с ним путем политического принуждения и насилия.

Признавая, что «государство – политическая организация общества, обеспечивающая его единство и целостность, осуществляющего посредством государственного механизма управления делами общества, суверенную публичную власть, придающая праву обязательное значение, гарантирующая права, свободы, законность и правопорядок» (Карельский В.М.), вполне логично предположить, что такое целевое единство (в рамках социального благополучия) достигается при прочих равных формах и методах управленческого воздействия, **созданием условий для реализации взаимоотношений социума и власти в поле маркетинговых отношений**.

Традиционные классические формы и методы государственного управления всё активнее начинают подвергаться ревизии и рассматриваться с точки зрения «объединения области государственного управления и области менеджмента в рамках формирования единого научного направления со своей предметной областью».

Как известно, «управленческая теория – это систематизированное знание об устройстве, повторяющихся связях и процессах в организационных системах, их структурных характеристиках, закономерностях функционирования и тенденциях развития».

Прежде чем изменять мир, общество, организацию – сущности эти надо понять, представляя в виде моделей. «Когда управленческие решения принимаются вне рамок его понимания, негативные (и даже катастрофические) последствия становятся неизбежными». Отсюда крайне актуальна необходимость понимания и представления формы и содержания управляемого объекта. В нашем случае таким объектом является государство.

Форма государственного устройства характеризует внутреннюю структуру (архитектонику) государства и способ территориальной организации государственной власти, а также его (целостной системы) соотношения со всеми составными частями, в том числе и между всеми элементами формы организации.

Исходя из системного подхода, следует признать, что государство как организация социального типа представляет крайне сложное структурно-функциональное образование. Тем не менее, как и в любой иной социальной организации (и не только социальной) в модели государства априори, наряду с прочим, возможно условное выделение специфических элементов и характеристик, очерчивание определенных границ, представление формы и описание содержания, определение функциональных взаимосвязей между элементами, исследование особенности и специфичности таких взаимосвязей и пр.

Принимая за основу разработанные и апробированные методы построения моделей социальных организаций, в частности, концептуальной модели организации, представляется возможным (с определенной долей вероятности) получить семейство системных моделей государства.

Правда, отдельные авторы высказывают некий скепсис, считая, что современные подходы и представления типологии государств не всегда позволяют выделить и соотнести все возможные характеристики различных типов государств в единую универсальную систему. С эти нельзя не согласится, но такое положение вещей направляет исследовательскую мысль на вскрытие противоречий в применении подобных типологий, поиск и выделение универсальных элементов и характеристик, присущих любому типу государства.

Исходя из вполне логичной предпосылки, что социальные системы (организации) типа «производитель – потребитель» (иначе – маркетинговые) с эксклюзивной целевой функцией могут быть представлены семейством одноранговых структурно-функциональных моделей, отображающих универсальный закон однообразности социальных систем.

В этом смысле, рассматривая государство как своеобразную систему **производства и потребления государственных услуг**, определяя **государство как системное (организационное) устройство социального общества** открывается реальная возможность построения модели государства, в определенной степени соответствующей интегрированной структурно-функциональной модели организации.

8.2. Некоторые определения государства и глоссарий элементов и характеристик его составляющих

Аналогично тому, как при построении концептуальной модели организации первоначально методологически был выделен ряд элементов и характеристик, которые являются составляющими такой организации и находятся в определенном структурно-функциональном соответствии, образуя некую универсальную основу социальной организации, так и при желаемом построении модели государства необходимо, прежде всего, попытаться обосновать специфичность государства как социальной организации в ряду прочих социальных образований.

В значительном количестве исследований, классических работах, публикациях, статьях, рассуждениях и просто домыслах, можно отыскать широкий спектр взглядов на понимание государства. Вот некоторые из таких определений.

«Государство – это наиболее разумная и справедливая форма общения людей, при которой закон обязателен как для граждан, так и для власти» (*Сократ, Платон, Аристотель*).

«Задача государства – обеспечить свободу каждого следовать своему желанию во всех случаях, когда этого не запрещает закон» (*Локк*).

«Истинным законодателем может быть лишь народ, лишь воля народа является источником политической власти» (*Дидро*).

Государство – это наиболее совершенная организация общественной жизни, в которой все строится на правовой основе» (*Гегель*).

Государство в своей деятельности связано и ограничено правом, стоит под правом, а не вне и над ним» (*Гессен*).

Некоторые признаки государства, отличающее его от негосударственных организаций:

⇒ *единая организация политической власти, которая распространяется на всё население в пределах территории страны, ее государственных границ;*

⇒ *обладает суверенитетом, полнотой и самостоятельностью законодательной, исполнительной и судебной власти на своей территории, верховенством по отношению к другим властям внутри страны и независимостью от любой иностранной власти;*

⇒ *располагает специальным аппаратом власти, управления и принуждения;*

⇒ *организует и осуществляет власть на правовых основах.*

Как и любое иное социальное образование, государство как объективная сущность, сущность отличная от других социальных организаций, описывается определенными терминами, понятиями, категориями и характеристиками, присущими в большей степени именно государству. Более того, категории эти сами по себе, взятые в отдельности не могут и не характеризуют государство как объективную специфическую форму общественной организации, но лишь в

неком логическом объединении начинают характеризовать эту социальную организацию как «государство», а не иначе.

При определенном отборе конкретных категорий и их количества, категорий, которыми необходимо описать модель государства как социальной организации, я бы уточнил – как социальной системы высшего порядка, существуют некоторые опасения точности таких категорий в приложении к государственной модели, достаточного, необходимого и минимального количества этих категорий.

Какие бы рассуждения здесь не приводились по поводу использования тех или иных категорий описывающих государство как систему, о каком бы количестве таких определений не заходила речь, ясно одно – существует некий условный нижний предел, как количественный, так и смысловой, при котором становится ясной сущность государства как специфической социальной сущности.

Набор таких терминов (категорий) на первой стадии познания может быть условным, но если такой набор категорий принимается в условиях поставленной исследователем задачи, то не имеет смысла вести дискуссии о достаточности либо недостаточности таких терминов.

По моему мнению, в рамках настоящего исследования для построения вероятностной модели («томограммы») государства достаточен следующий набор терминов (гlossарий категорий).

- **Благосостояние** (Welfare) - степень удовлетворения определенных потребностей человека, является одной из характеристик **социального благополучия**.
- **Волеизъявление** - разнообразные отношения, складывающиеся в обществе между коллективами, организациями и гражданами. Регулируемые правом, эти отношения принимают форму правоотношений.
- **Государство** – это единая политическая организация общества, которая распространяет свою власть на всё население в пределах территории страны, издает юридически обязательные веления, имеет специальный аппарат управления и принуждения, обладает государственным суверенитетом.
- **Государственная власть** (в модели - «**власть**» - Government authorities) - в демократических странах - власть, осуществляемая компетентными органами на основе разделения на законодательную, исполнительную и судебную.
- **Государственная политика** (в модели - «**политика**» - Policy) - основные принципы, нормы и деятельность государственных органов по осуществлению государственной власти.
- **Государственное устройство** - комплексный конституционно-правовой институт, объединяющий нормы, устанавливающие систему органов государственной власти, их компетенцию, взаимоотношения, порядок формирования, а также нормы, регламентирующие административно-территориальное устройство.

- **Государственные полномочия** – прикладная деятельность органов государственной власти в соответствии с конституцией и формой государственного правления.
- **Государственный орган** - юридически оформленная, организационно и хозяйственно обособленная часть государственного аппарата. Государственный орган характеризуется определенной экономической и финансовой самостоятельностью, наличием собственной компетенции и наличием властных (государственных) полномочий.
- **Государственный строй** (в модели - «**режим**»)- от фр. Régime) - система социальных, экономических и политико-правовых отношений, устанавливаемых и закрепляемых нормами конституционного права.
- **Государственный суверенитет** (от фр. Souverain - высший, верховный) - верховенство государства в пределах собственных границ и его самостоятельность в международных делах.
- **Идеология** (Ideology) - система взглядов, идей, убеждений, ценностей и установок, выражающих интересы различных социальных групп, классов, обществ.
- **Институт социальный** (в модели – «**общественные институты**») – относительно устойчивые и долговременные формы социальной практики, которые санкционируются и поддерживаются с помощью социальных норм и посредством которых организуется общественная жизнь и обеспечивается устойчивость социальных отношений.
- **Конституция** (от лат. Constitutio – устройство)- писанный акт, совокупность актов или конституционных обычаев, которые: провозглашают и гарантируют права и свободы человека и гражданина; определяют основы общественного строя, форму правления и территориального устройства, основы организации центральных и местных органов власти.
- **Культурно-историческая эпоха** (в модели – «**историческая эпоха**» - Cultural-and-historical age) - сравнительно длительный и качественно своеобразный период истории.
- **Народовластие** - принадлежность всей полноты власти народу. Категория выступает одной из составляющих демократии (греч. Demokratia). Наряду с народовластием демократия включает: верховенства конституции и законов; политический плюрализм; свободы и равенства граждан; неотчуждаемости прав человека.
- **Общественное бытие** (Social being) - совокупность материальных отношений людей к природе и друг к другу, независимых от сознания и (в конечном счете) определяющих сознание.
- **Общественно-экономический уклад** – (в модели – «**уклад**») – система общественных отношений определенного типа.
- **Общественные связи** – форма проявления общественных отношений.
- **Право** (Law) - социальный институт; система общеобязательных социальных норм, охраняемых силой государства. С помощью права

государственная власть регулируют поведение людей и их коллективов, закрепляет в качестве обязательных определенный круг общественных отношений.

- **Правовое регулирование** (в модели – «**правопорядок**» -Legal regulation) - процесс воздействия государства на общественные отношения с помощью юридических норм (норм права как инструмента правопорядка).
- **Свобода** – способность человека действовать в соответствии со своими интересами и целями, опираясь на познание объективной необходимости.
- **Социальные отношения** (в модели - «**общественные отношения**» - Social relationship) - отношения людей друг к другу, складывающиеся в исторически определенных общественных формах, в конкретных условиях места и времени.
- **Социум** (Socium) - большая, относительно устойчивая совокупность (группа) людей, характеризующаяся единством условий их жизнедеятельности в определенных существенных отношениях и вследствие этого проявляющаяся в общности культуры.
- **Форма государственного правления** - структура и правовое положение высших органов государственной власти, а также установленный порядок взаимоотношений между ними.
- **Формация** (от лат. Formatio- вид) - стадия в развитии общества, а также структура общества, присущая этой стадии и определяемая способом производства.
- **Цивилизация** (от лат. Civilis – гражданский) - совокупность материальных и духовных ценностей, выражающая определенный уровень исторического развития (эпохи) данного общества и человека.

Методологически первым шагом на пути получения системной (организационной) модели государства является нахождение соответствия между элементами и характеристиками интегрированной модели организации и структурно-функциональными элементами и характеристиками, которыми определяется сущность государства как системы.

Исследования семейства моделей маркетингового типа позволяют найти логично обоснованное соответствие характеристик и элементов различных социальных систем. Такое соответствие закономерно обосновано, ибо социальные системы, по существу относятся к системам одного класса, а это значит, что характеризуются относительно идентичными структурами и сущностями взаимосвязей элементов.

И, в свою очередь, вскрытие таких принципиальных соответствий элементов и характеристик различных социальных систем, относящихся к системам маркетингового типа, является подтверждением того, что социальные системы в отличие от иных организаций не социального типа, в высокой степени обладают свойством подобия в своем классе, что является их видовым свойством.

Одним из результатов настоящего исследования явилось вскрытие фундаментальных соответствий элементов и характеристик различных

социальных систем и попытки поиска соотношения этих элементов и характеристик с элементами и характеристиками систем не социального типа. Ниже в работе приведена таблица такого примерного соответствия.

Частное соотношение характеристик и элементов модели организации системной модели государства представлено в таблице 1.

Таблица 1

Соотношение характеристик и элементов концептуальной модели организации и системной (организационной) модели государства

<i>Характеристики интегрированной модели организации</i>	<i>Характеристики системной (организационной) модели государства</i>
Цель (целеполагание) Идеальность системы Устойчивость Изменчивость Форма Содержание Ресурсы Отношения Специфичность системы	Государственный суверенитет Цивилизация Власть Социум Форма государственного правления Общественные отношения Государственное устройство Народовластие Формация
<i>Элементы интегрированной модели организации</i>	<i>Элементы системной (организационной) модели государства</i>
Условие среды Структура Сущность Синергизм Адаптация Консерватизм Граница Инерция Активность Открытость Конструкция Управляемость Иерархия Связи Поведение Эффективность	Историческая эпоха Идеология Уклад (традиции) Право Волеизлияние Политика Режим Государственные органы Общественные институты Свободы Государственные полномочия Конституция Правопорядок Общественные связи Общественное бытие Социальное благополучие

Подобное общее соответствие и частное закономерное соответствие определенных четырех элементов модели, характеризующих конкретную характеристику социальной системы, что условно структурно представляется соответствующей фасеткой, позволяет логично описывать различные состояния системы, характеризующие те либо иные ее сущности.

8.3. Логика взаимосвязей элементов и характеристик в системной модели государства

Как показывают исследования, каждая характеристика в модели реализует свою специфическую сущность посредством четырех основных элементов.

Так, характеристика «*власть*» описывается элементами: «*политика*», «*режим*», «*правопорядок*» и «*государственные органы*».

Элементы «*волеизлияние*», «*общественные отношения*», «*свободы*» и «*общественные институты*» соотносятся с характеристикой «*социум*».

Элемент «*государственные органы*» напрямую соотносится со следующими характеристиками и элементами модели (рис. 23).



Рис. 23. Элементы, характеризующие государственные органы

Элемент «*общественные институты*» напрямую соотносится со следующими характеристиками и элементами модели (рис. 24.)



Рис. 24. Элементы, характеризующие общественные институты

Рассматривая последовательно все возможные логические соотношения категорий, характеризующих государство, используя архитектуру концептуальной модели организации, получаем одну из возможных **системных (организационных) моделей государства** (рис.25).

Вполне понятно, что любая социальная система является довольно сложной сущностью, чтобы быть представленной одной, пусть и многофакторной моделью. Тем более, исследуя государство как одну из высших форм социальных организаций, представить такую сущность единственно верной моделью задача, мягко говоря, бессмысленная.

Вместе тем, понимание и представление социальной системы на основе некой концептуальной модели, в нашем случае фрактально-фасеточной, модели аналогичной модели ДНК, характеризующей биологические системы, может быть в определенной степени оправданным.

И, таким образом, беря за основу подобную форму и структуру, удастся в некотором роде понять единую сущность социальных организаций и, пользуясь этим своеобразным универсальным ключом, получать различные срезы

социальных систем, представляя эти срезы («томограммы») в виде системы моделей. В частности, при исследовании государства такими моделями могут быть экономическая модель, модель взаимоотношения власти и бизнеса, модель соотношения социума и бизнеса, политическая модель, военная модель и другие, в том числе, и организационная модель («томограмма»), приведенная ниже.



Рис.25. Системная (организационная) модель государства

Выше были приведены доказательства в пользу понимания государства как своеобразной системы маркетинговых отношений. Опираясь на этот постулат, представляется возможным привести частные исследования отдельных характеристик государства.

8.4. Системная маркетинговая модель организации как инструмент вскрытия и понимания объективного соответствия элементов и характеристик, определяющих сущность государства

Используя полученную условную модель в качестве своеобразного инструмента, представляется возможным логически описать взаимоотношения категорий, посредством которых характеризуется государство как объективная сущность.

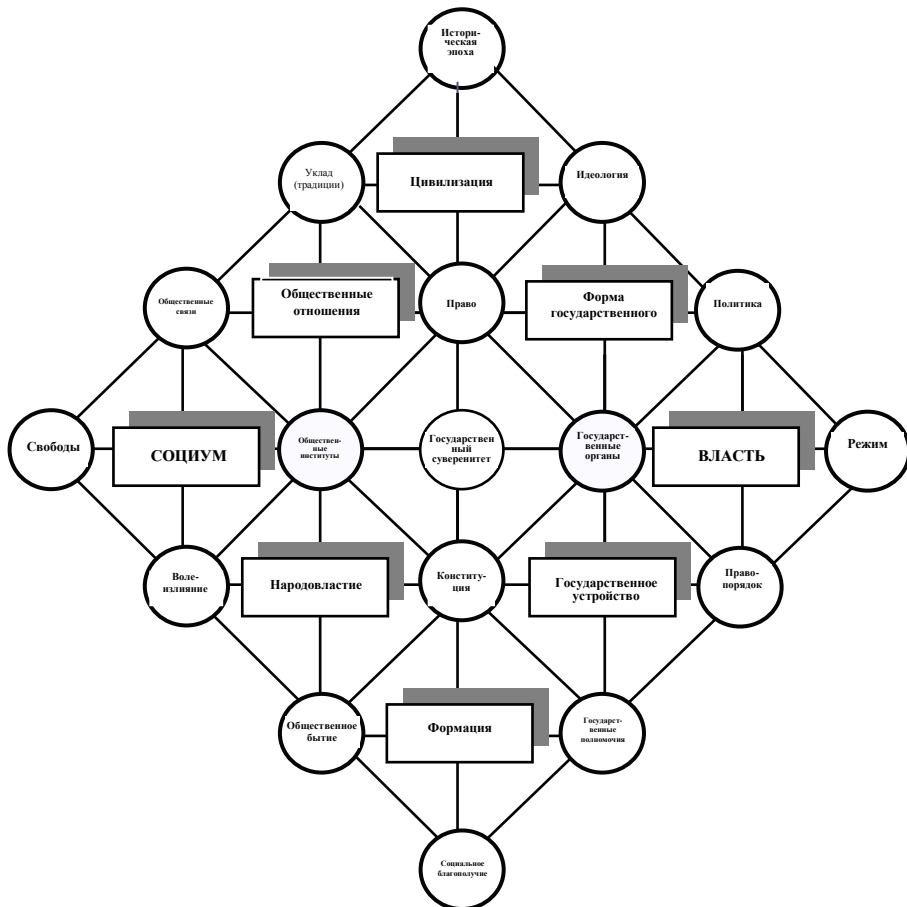
С одной стороны, используя подобный методологический прием, удается проверить традиционно сложившиеся научно обоснованные воззрения на понимание сущности государства как системы, на понимание прямых и опосредованных взаимосвязей отношений в этой социальной системы, подтвердить либо опровергнуть логику таких взаимоотношений.

С другой – подтвердить состоятельность либо порочность полученной концептуальной модели, являющейся/не являющейся объективной универсальной моделью, в которой отображена реальная структурно-функциональная сущность социальных систем.

Государственный суверенитет - центральное понятие государственного устройства. Именно в этой категории концентрируются в той либо иной степени, прямо либо косвенно все функции каждого элемента системной модели государства.

Исключение категории “государственный суверенитет” из модели системы лишает сущности функционирование системы, как целостного организма.

Обязательное наличие категории “государственный суверенитет” при отсутствии некоторых других элементов системы, оставляет государство жизнеспособным, хотя в некотором роде делает его “ущербным”.

Степень (уровень) государственного суверенитета является своеобразным индикатором достигнутого в правовом поле динамического равновесия общественных отношений и формы государственного устройства. Такие соотношения закрепляются статьями конституции, детерминированными народовластием и формами государственного правления.

В то же время государственный суверенитет соотносит интересы социума и власти.

Государственный суверенитет в прикладном плане несет в себе целевую функцию, выступающую в конкретном виде деятельности в рамках конкретных формализованных характеристик.

Целевые функции государственного суверенитета соотносят целевые интересы общества с целевыми интересами органов власти.

Таким образом, **обеспечение государственного суверенитета в системной модели государства детерминировано общественными отношениями и формой государственного правления, народовластия и государственного устройства и имеет второстепенную зависимость от права, социума, власти и общественной формации** (рис.26).



Рис. 26. Элементы, характеризующие категорию «государственный суверенитет»

Становление цивилизации порождается внешними либо внутренними факторами на пути эволюции человечества. Чувство нехватки чего-либо вызывает в обществе определенный дискомфорт, который является мотивацией для формирования той либо иной формы цивилизации.

Специфичность цивилизации определяется бытовым и общественным укладом. В сфере конкретной цивилизации, опирающейся на соответствующее право, формируются общественные отношения.

В свою очередь, общественные отношения формируют традиции, сохранении и поддерживание которых обеспечивают общественные институты, деятельность которых связана с задачами сохранения конкретной цивилизации.

Связь цивилизация с общественными институтами формирует конкретные общественные отношения.

На первых стадиях возникновения, формирования и закрепления уклада общественные отношения, как правило, не связаны с конкретными формами уклада, уклад является не формализованным. Со временем уклад закрепляется общественными связями в определенных формах общественных отношений. Такие закрепленные в обществе формы уклада соотносятся с цивилизацией и идеологическими составляющими. В некотором роде идеология в обществе является своеобразным «стандартизированным» укладом. Такое «обрастание» человеческого уклада общественными связями, правом и идеологией является более поздней стадией развития общества. Таким образом, идеология, с одной

стороны, является мерой однозначной, с другой - динамической, зависимой от уровня развития общественных отношений и формы государственного правления. Идеологические характеристики жизненного уклада могут целенаправленно формироваться (и формируются) общественными институтами. В дальнейшем, при возникновении новых жизненных укладов, либо при «внедрении» укладов иной цивилизации в конкретную устоявшуюся цивилизацию, общественное мнение соотносит уклад со сложившейся идеологией конкретной формы государственного правления.

Таким образом, **цивилизация** в системной модели государства это состояние общественных отношений, вызванное конкретной исторической эпохой, формирующей жизненный уклад, оформленный идеологически и дающее возможность общественным институтам функционировать в определенном правовом поле (рис. 27).



Рис. 27. Элементы, характеризующие категорию «цивилизация»

Специфическая форма цивилизации, возникающая на фундаменте жизненного уклада (традиций), трансформируется в соответствующую форму народовластия, а общественные отношения соотносятся с формой и сутью общественных институтов.

Не формализованные общественные отношения характеризуются объективными критериями: с одной стороны – правопорядком, с другой – общественными связями, которые формируются в процессе деятельности общественных институтов в соответствии с потребностями социума и уровнем развития общественных свобод.

Общественные связи, детерминированные общественными свободами, и правопорядок подобны двум чашам весов - они уравнивают друг друга в конкретных границах определенных общественных отношений.

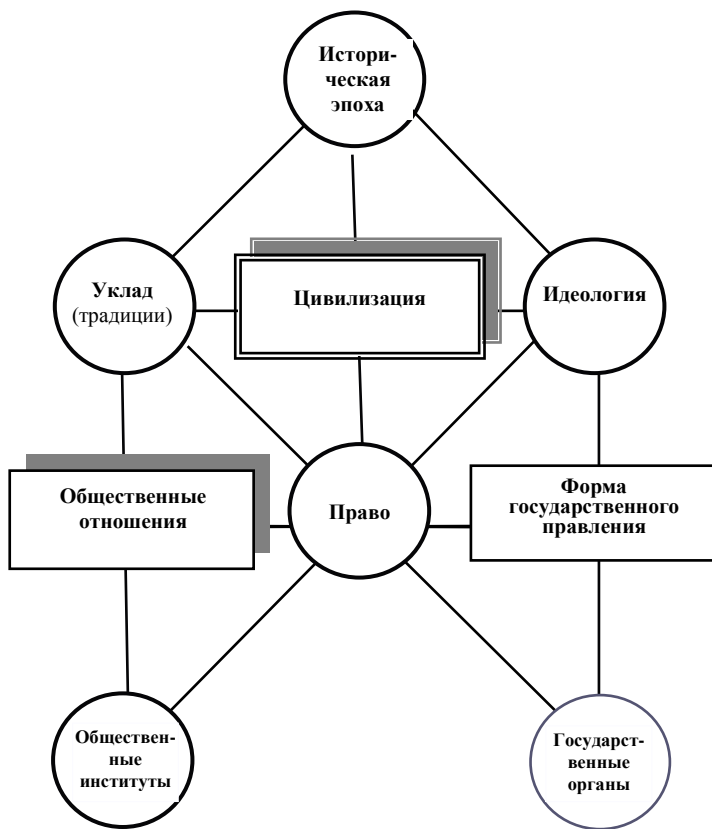
Правопорядок является соответствующим регулятором общественных отношений, наполняя соответствующими критериями общественные связи.

Таким образом, **общественные отношения** в системной модели государства это состояние общественных институтов, характеризующееся конкретными формами жизненного уклада (традициями), определяющих конкретную цивилизацию и по этому состоянию отнесенных к соответствующим уровням общественных связей и правопорядку (рис. 28).



Рис. 28. Элементы, характеризующие категорию «общественные отношения»

Форма государственного правления в системной модели государства это, прежде всего, определенная идеологией соответствующая государственная политика.

Форма государственного правления в поле обеспечения государственного суверенитета соотносит методы и формы правопорядка с формами и методами соответствующей политики. Понятно, что существует некоторый оптимум соотношений этих двух категорий, т.е. соотношение формы цивилизации и общественных отношений, квалифицируемых по форме общественных связей; соответствие форме государственного правления в формах государственного

устройства, соотносенных по определенным критериям с государственной политикой.

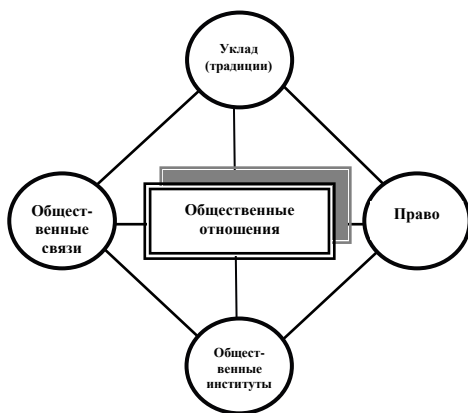
В тоже время форма государственного правления соотносит идеологию с возможным режимом, реализующим эту идеологию.

Чем выше степень идеологической составляющей формы государственного правления, тем жестче политическая составляющая, а, следовательно, адекватен этой жесткости политический режим.

Таким образом, **форма государственного правления** в системной модели государства это, с одной стороны, идеология соответствующего режима, с другой – установленный правопорядок общественных институтов, соотносенный по определенным характеристикам с государственной политикой (рис. 29).



Рис. 29. Элементы, характеризующие категорию «форма государственного правления»

Предопределяют идеологию государства и оказывают влияние на его формирование: 1) конкретная историческая эпоха; 2) зрелость общественных институтов по характеристикам правопорядка; 3) государственное устройство соотносенного с политическим режимом. Именно эти три категории необходимо учитывать, при формировании идеологии государства.

Идеология конкретного государства связана с формой цивилизации и с государственным устройством. Именно в идеологии соотносится то общее, что присуще этим двум элементам системной модели государства.

Государственные органы в системной модели государства характеризуется двумя основными категориями: государственной политикой и соответствующим режимом, и с категорией «правопорядок» определяют государственную власть. Власть, как категория системной модели государства, ее уровень и степень соотносит деятельность государственных органов с соответствующим политическим режимом.

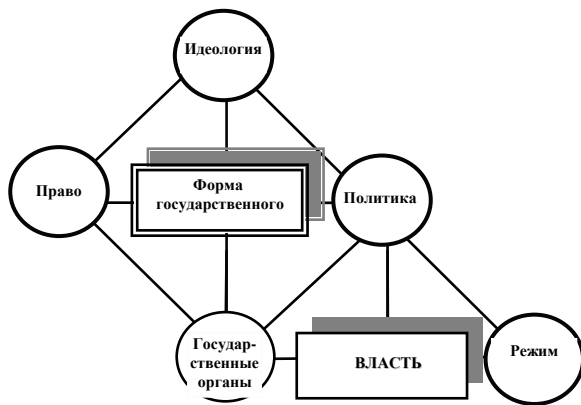
Политический режим характеризуется принадлежностью государственных органов власти к определенной форме государственного правления и условными характеристиками правопорядка.

Политический режим как элемент системной модели государства в прикладном плане связан с конкретной конституцией и проявляется в конкретных формах и методах правопорядка.

На политический режим, масштаб его проявления, на его силу и историческую длительность, безусловно, влияет государственная политика, которую реализуют государственные органы, в проявлении тех либо иных формах и методах власти.

И, наконец, политический режим в системной модели государства является одной из фундаментальных категорий, описывающих основную целевую функцию государства – обеспечение наивысшей степени государственного суверенитета.

Государственный суверенитет в свою очередь уравнивает возможность существования именно такого государственного режима с потенциальными свободами каждой личности и свободами общественных институтов.

Свободы личности и конкретный политический режим находятся в противоречивом единстве: политический режим есть возрастающая функция социума, обусловленная степенью этих самых свобод; их динамическое равновесие достигается целевой функцией социального благополучия.

С одной стороны, по степени свобод и определенным общественным отношениям деятельность общественных институтов характеризуется соответствующими формами общественных связей. С другой - по степени свобод деятельность общественных институтов выступает в прикладной части системной модели государства в качестве обеспечения государственного суверенитета.

Свободы и степень их реализация в государственном устройстве обеспечивается основным государственным законом - конституцией. Именно конституция является, в некотором роде, определяющей категорией прикладного характера, обеспечивающей функции государства по практической реализации народовластия.

Конституция через практическую деятельность общественных институтов и государственных органов концентрирует и уравнивает в себе свободы и режим, волеизлияние и правопорядок.

Именно в рамках основного закона (конституции) вступают в определенный “контакт” народовластие и государственное устройство в целях совместного обеспечения деятельности по достижению государственного суверенитета в рамках конкретно определенной социально-экономической формации.

Конституция опосредованно уравнивает категории общественное бытие и государственные полномочия.

Наконец, степень эффективности формации, определенная сущностью статей конкретной конституции, характеризует уровень благосостояния.

Таким образом, в высшем государственном законе - конституции сконцентрирована практическая реализация объективного функционирования системной модели государства (рис. 30).



Рис. 30. Элементы, характеризующие категорию «конституция»

Логика взаимосвязей прикладных форм общественного бытия (общественного поведения) с соблюдением конституционных основ государства predetermined and related to the formation. In the systemic model of the state, public being is determined by popular power. Specific activity of public institutions acts as a guarantor of ensuring the highest degree of state sovereignty.

The logic of the systemic model of the state allows to derive a postulate, that popular power is a decreasing function of public being and an increasing function of public institutions and their activity.

By direct analogy in the logic of the systemic model of the state, the following postulate is derived: the activity of state power organs is an increasing function of the regime, supported by this power, and a decreasing function of state powers.

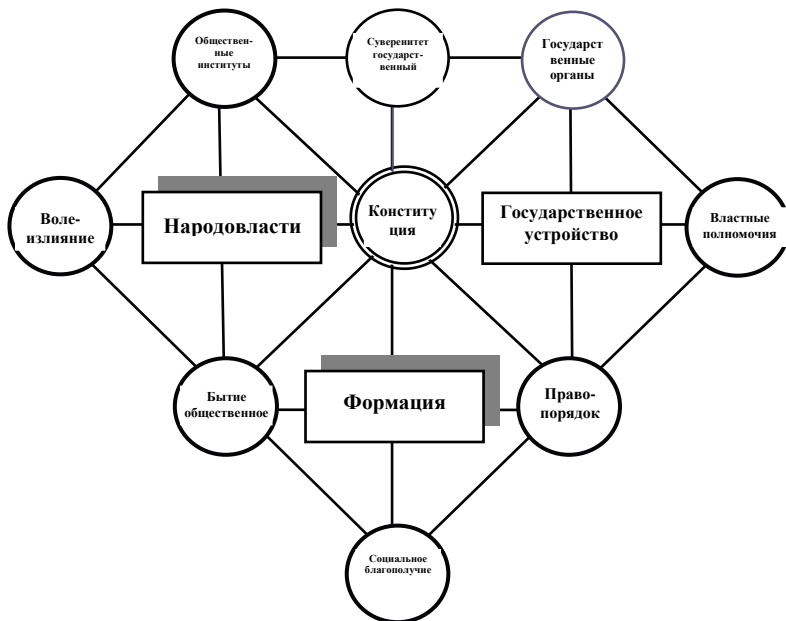
Applied realization of constitutional foundations is characterized by formation, i.e. change of individual components of civilization through the balancing of popular power and state structure. Formation relates state powers to public being.

Категория благосостояние, являясь в системной модели государства зеркальным (в прикладном плане) отображением цивилизации, тем самым уравнивает верхнюю и нижнюю половины модели системы.

Категория формация несет в себе как объективные критерии: формы общественного бытия, технологии государственных полномочий, так и субъективные характеристики. Последние, наполняясь условно формализованными оценочными критериями, выступает обобщающей характеристикой – благосостоянием, т.е. - характеризует обеспеченность населения необходимыми материальными и духовными благами; зависит от уровня развития производительных сил и производственных отношений; выражается системой показателей, определяющих уровень жизни населения.

Принципиальной оценкой благосостояния, опираясь на системную модель государства, является соотношение формализованных параметров данной категории с ее зеркальным отображением в модели – конкретной исторической эпохой, порождающей соответствующую цивилизацию.

Именно степень этого баланса (историческая эпоха - цивилизация и благосостояние - формация) при всех других определяющих служит оценочной характеристикой жизнеспособности конкретного государства и его оптимального функционирования по обеспечению социального благополучия населения.

8.5. Некоторые результаты исследований формообразующей сущности представленной модели государства

Исследование модели позволяет подойти к пониманию методов и форм управления государством с определенной долей логического обоснования потенциальной возможности и прикладной реализации этих форм и методов.

Подробное исследование структуры и логики взаимосвязи элементов модели социальной организации представлено в моей работе «Маркетинг: философия моделирования».

Здесь же лишь отмечу, что в модели существенно выделение верхней, нижней, правой и левой половин, а также четырех угловых сегментов.

Элементы верхней половины модели характеризуют вероятностное состояние системы, нижней половины – реальное, сущностное состояние системы. Элементы правой половины модели описывают форму системы, т.е. являются формообразующими элементами. Наконец, левая половина модели содержит характеристики, описывающие содержательную сторону модели.

Кроме того, исследую элементы угловых сегментов модели, приходим к заключению, что верхний правый сегмент характеризует модель с точки зрения вероятностных характеристик формы, левый верхний сегмент - содержит элементы, характеризующие систему с точки зрения вероятности её содержания.

Исследуя правый нижний сегмент, делаем вывод, что его элементы определяют формообразующую сущность (реальность) системы, а характеристики левого нижнего сегмента определяют содержательную составляющую сущности (реальности) системы.

Элементы в модели, находящиеся на границах сегментов, по всей вероятности выполняют двойные сущности, присущие сопряженным сегментам.

Рассмотрение пространственного распределения элементов в модели и их взаимосвязи, позволяет подойти к пониманию методов и форм управления государством с определенной долей логического обоснования потенциальной возможности и прикладной реализации этих управленческих форм и методов.

Результата таких исследований приведены в Главе X. «Теоретические основы многоуровневого управления».

Здесь же попытаемся, опираясь на выше представленное, рассмотреть и описать элементы и характеристики, с точки их сегментарного расположения в модели и представляющие сущность государства как системы.

Возможность построения той либо иной формы государства связана с вероятностными характеристиками системы, к которым относятся: общественные отношения, выраженные в формах уклада, традициях, общественных связях и формы государственного правления, отображающие соответствующую идеологию методами конкретной политики.

Цивилизация в своем вероятностном определении характеризуется исторической эпохой, с возможностями реализации на различных уровнях эволюционного развития и состояния правового поля.

Многообразие общественных связей и разнообразная политическая палитра – является основой вероятностного выбора конкретной формы народовластия и реализованной формы государственного устройства.

Реально выстроенное государство (его прикладная сущность) характеризуется степенью соответствия элементов «народовластие» и «государственное устройство». Волеизлияние, общественное бытие, правопорядок, государственные полномочия – этими элементами в соответствии с конкретной конституцией и вполне определенной формацией характеризуется действительно реальная сущность государственного устройства.

Форму государства характеризуют элементы правого сегмента модели: в вероятностном приложении это – идеология, политика, режим; в прикладном реализованном поле – тот же режим, правопорядок и государственные полномочия. Тактически и оперативно сохранение конкретной формы суверенного государства обеспечивается властными государственными органами в границах вероятностных форм государственного правления и реализованных структурах государственного устройства.

Содержание государственного устройства отображается общественными отношениями, формирование которых является вероятностной характеристикой, но реально проявляются в конкретных формах народовластия. Уклад и общественные связи, как было указано выше, являясь вероятностными характеристиками государственного устройства, в тоже время несут в себе вероятностное состояние содержания системы, а элементы модели волеизлияние и общественное бытие характеризуют сущность государства как системы с точки зрения конкретной прикладной реализации своих вероятностных отношений. Особо следует отметить граничные элементы, которые несут в себе сущность и вероятностных характеристик и реализуются в прикладных формах

– это категории «свобода», «общественные институты», «социум». В первую очередь, именно эти элементы, характеризующие содержательную составляющую государства, являются противовесом таким элементам как власть, режим, государственные органы, элементам которые выполняют формообразующую функцию в государственном устройстве.

Построенная условная системная (организационная) модель государств позволяет с некоторой долей допущения закономерно соотнести фундаментальные категории системы взаимоотношений социума и власти, рассмотреть и описать логику этих взаимоотношений, вскрыть некоторые законы определенных соответствий.

Модель позволяет понять сущность отношений государственного устройства как системы.

Модель, являясь своеобразным инструментом, обеспечивает методологические подходы в регулировании отношений основных субъектов государственного устройства.

Логика связей элементов и характеристик, составляющих модель, позволяет в определенной степени реализовать метод имитационного моделирования с использованием новейших информационных технологий.

В свое время концептуальная модель организации, адаптированная и апробированная под систему маркетинговых отношений в здравоохранении, явилась структурно-логической моделью, своеобразной парадигмой имитационного моделирования в системе iThink.

Вполне понятно, что представленная частная модель не описывает всех возможных характеристик государства как социальной системы, но, в определенной степени, обеспечивает реализацию системного подхода в построении и исследовании возможных моделей государственного устройства.

Ниже, в качестве примера, представлена структурно-функциональная модель экономической системы, как одна из множества моделей («томограмм») в понимании многогранной сущности государства.

Подобные модели, вскрывая определенную сущность конкретной организации, понимаются как некоторые своеобразные «срезы» моделируемой социальной системы.

Глава IX. Опыт построения экономической модели

Опираясь на системный подход, следует признать, что экономическая система, как один из механизмов функционирования хозяйствующих субъектов и в целом государств - представляет крайне сложную структурно-функциональную сущность. Тем не менее, как и в любой иной социальной организации, в понимании сущности экономической модели, наряду с прочим, возможно условное выделение специфических элементов и характеристик, очерчивание определенных границ, представление формы и описание содержания, определение функциональных взаимосвязей между элементами, исследование особенности и специфичности таких взаимосвязей и пр.

Принимая за основу разработанные и апробированные методы построения моделей социальных организаций, в частности, концептуальной модели организации, представляется возможным (с определенной долей вероятности) получить семейство моделей, позволяющих, с определенной долей вероятности, представить и понять экономическую сущность таких систем.

Ниже приведены основные термины и характеристики, описывающие экономическую систему на самом высоком уровне исследования и используемые при построении структурно-функциональной модели экономической системы.

- **Экономика** (от греческого *oikonomike*, буквально - искусство ведения домашнего хозяйства) - совокупность общественных отношений в сфере производства, обмена и распределения продукции.
- **Экономические законы** — внутренние, существенные, устойчивые, постоянно повторяющиеся причинно-следственные связи в системе производственных отношений. Возникают и существуют независимо от воли и сознания людей. Экономические законы осуществляются через хозяйственную деятельность людей и обнаруживают себя в конкретных экономических формах
- **Экономическая система** - исторически возникшая или установленная, действующая в стране совокупность принципов, правил, законодательно закрепленных норм, определяющих форму и содержание основных экономических отношений, возникающих в процессе производства, распределения, обмена и потребления экономического продукта.
- **Форма (вид) экономической системы** – экономическая система, характеризующаяся определенными критериями, выбранными в соответствии с конкретной экономической идеей (к примеру, взяв за критерий идею экономического равновесия как организующего фактора системы и ее цели, можно выделить следующие виды экономических систем: 1) системы закрытой экономики и 2) системы товарной экономики).
- **Экономическое равновесие** - такое состояние экономической системы при котором обеспечивается оптимальная увязка имеющихся ресурсов и целей экономического функционирования общества; соответствующая сбалансированность основных элементов и показателей экономики.
- **Экономический оптимум** - траектория развития (в динамике) или состояние (в статике) экономической системы, наилучшие при ее конкретных целях в данных условиях и в конкретное время.
- **Экономическая идеология** – 1) система идей, позволяющая дать в экономической теории соответствующее выражение интересов какого-либо определенного класса, социальной группы либо социально-экономической системы в целом, 2) система концептуально оформленных представлений, идей и взглядов на экономическую жизнь, которая отражает интересы субъектов экономической политики.

- **Экономическая политика** - проводимая государством, правительством генеральная линия действий, система мер в области управления экономикой, придания определенной направленности экономическим процессам в соответствии с целями, задачами, интересами страны.
- **Экономические интересы** предмет заинтересованности, желания и побудительные мотивы действий экономических субъектов.
- **Экономическая свобода** - широта экономического поведения субъектов хозяйствования при выборе форм собственности и сферы приложения своих способностей, знаний, возможностей, профессии, способов распределения доходов, потребления материальных благ; реализуется на базе законодательных государственных норм; неотделима от экономической ответственности граждан.
- **Экономический режим** – институциональные условия практической организации хозяйственной деятельности в рамках определенной экономической системы.
- **Экономические нормативы** - показатели, отражающие зависимости между элементами финансовой, торговой, производственной и иной деятельности, требования к соотношению затрат и результатов деятельности, распределению ресурсов в целях регулирования экономических отношений. На базе экономических нормативов строятся взаимоотношения предприятий с государственным бюджетом; наряду с налогами, ценами они продолжают выступать как реальные рычаги регулирования экономики.
- **Экономический потенциал** - совокупная способность экономики страны, ее отраслей, предприятий, хозяйств осуществлять производственно-экономическую деятельность, выпускать продукцию, товары, услуги, удовлетворять запросы населения, общественные потребности, обеспечивать развитие производства и потребления. Экономический потенциал страны определяется ее природными ресурсами, средствами производства, трудовым и научно-техническим потенциалом, накопленным национальным богатством.
- **Экономические ресурсы** - совокупность ресурсов, используемых в хозяйственной деятельности, включая природные, трудовые, капитальные ресурсы (капитал). В качестве экономических ресурсов рассматриваются и финансовые ресурсы, денежный капитал.
- **Экономическая деятельность** – совокупность действий в результате которых люди удовлетворяют свои потребности посредством производства и обмена материальными благами и услугами.
- **Форма (вид) экономической деятельности** – экономическая деятельность, связанная с конкретной формой общественного производства.
- **Экономический цикл** - постоянно периодически повторяющиеся на протяжении ряда лет подъемы и спады в экономике. Состоит из нескольких фаз: подъем, кризис, депрессия, оживление. Различают во

времени длинные циклы, повторяющиеся через 20-25 лет и короткие циклы - 5-10 лет.

- **Уклад экономический** – сектор экономики страны, представляющий собой тип хозяйствования, в основе которого лежит определенная форма собственности на средства производства и соответствующие ей производственных отношений.
- **Экономическая эффективность** - результативность экономической деятельности, экономических программ и мероприятий, характеризуемая отношением полученного экономического эффекта, результата к затратам факторов, ресурсов, обусловившим получение этого результата, достижение наибольшего объема производства с применением ресурсов определенной стоимости.
- **Экономическое благосостояние** - степень удовлетворения определенных потребностей человека, выраженная в стоимостных характеристиках.
- **Общественное (экономическое) потребление** – стоимость товаров и услуг, используемых для прямого удовлетворения индивидуальных и коллективных потребностей.
- **Общественное (национальное) производство** – совокупность товаров и услуг, произведенных национальной экономикой за определенный период.
- **Экономическая структура** – хозяйствующий субъект, ведущий экономическую деятельность.
- **Экономические полномочия** - прикладная экономическая деятельность хозяйствующих субъектов в соответствии с экономическими нормативами и формой хозяйствования.

При построении модели экономической системы необходимо учитывать тот факт, что каждый элемент экономической системы имеет свое движение и форму своего проявления, выступает носителем определенного свойства. Но это «свое» находится в коррелятивной связи со «своим» других элементов, обеспечивая развитие и функционирование системы в целом.

Стремления общества либо конкретной социальной организации к экономическому оптимуму, рациональное и эффективное функционирование экономической системы обеспечивается в соответствии с экономическими законами в рамках определенной экономической политики и в сфере общественно экономических связей.

Как известно, исходным законом микроэкономики являются взаимосвязанные воедино отношения между спросом, предложением и ценой. По сути, любая экономическая система соотносит общественное производство с общественным потреблением и мерилom такого соотношения является уровень валового национального продукта.

Таким образом, целевой функцией экономической системы является создание и накопление валового национального продукта с высокой степенью экономической эффективности.

Рассматривая последовательно все возможные логические соотношения категорий, характеризующих экономическую сущность, используя архитектуру концептуальной модели организации, получаем одну из возможных **структурно-функциональных моделей экономической системы** (рис.31).



Рис.31. Структурно-функциональная модель экономической системы

Представленная модель позволяет описать экономические характеристики одного из срезов социальной системы, не только с точки зрения их конкретной качественной сущности, но и понять логику взаимоотношения конкретных элементов системы в их прямых взаимосвязях либо опосредованного влияния.

Такой прием позволяет по существу приблизиться к пониманию сущности функционирования системы и, в определенной степени, вскрывает саму систему таких взаимоотношений, интегрируя ее, как было представлено выше, из

подобия конкретных универсальный структурных составляющих – фрактальных фасеток.

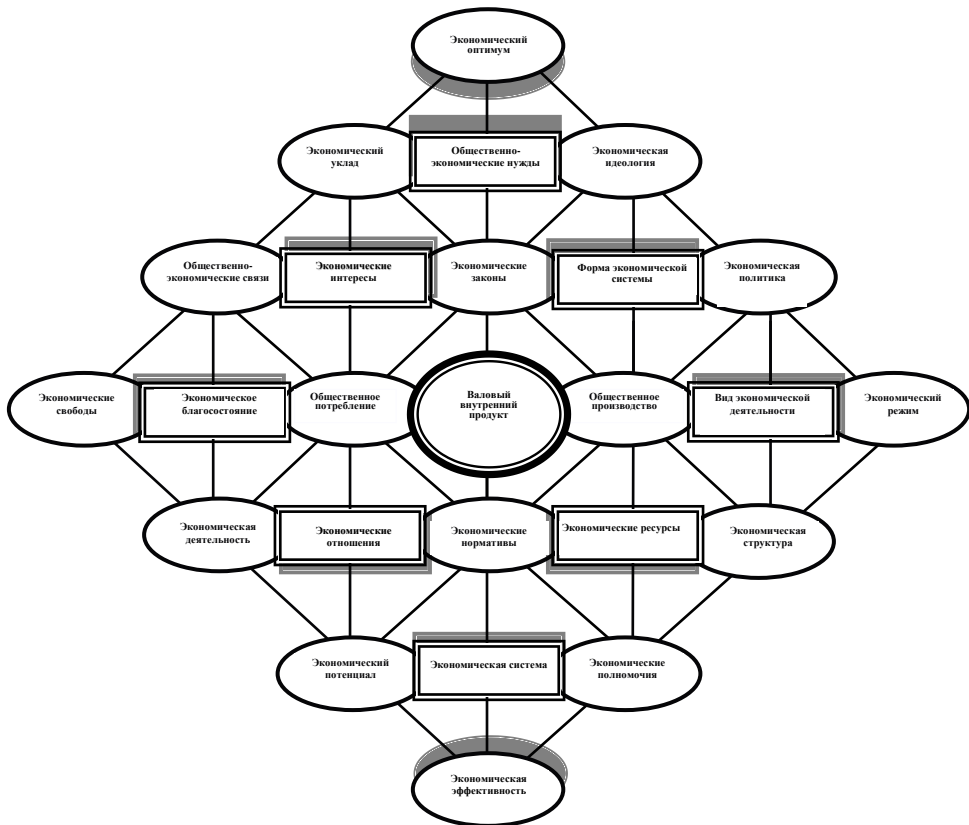
В частности, опираясь на конкретную структурно-функциональную модель экономической системы, форму и сущность взаимосвязей элементов и характеристик в этой модели, представляется возможным логически постулировать определенные положения, некоторые из которых приводятся ниже.

Общественно-экономические нужды – ни что иное как уровень общественного потребления, ориентированный на экономический оптимум, соответствующий экономическому укладу, сформированному на основе экономической политики, опирающейся на экономические законы.

Экономические интересы - это состояние общественного потребления, характеризующиеся конкретным экономическим укладом, удовлетворяющим общественно-экономические нужды, и реализуемые в рамках экономических законов и общественно-экономических связей.

Форма экономической системы соотносит, с одной стороны, экономическую идеологию с режимом экономической системы, с другой – экономические законы общественного потребления с экономической политикой.

Общественное производство характеризуется двумя основными категориями: экономической политикой и экономической структурой и одним предикатом – экономическими ресурсами. Категория экономические ресурсы, уровень их наличия и использования соотносит общественное производство с возможным экономическим режимом.

Экономический режим априорно характеризуется общественным производством в соответствии с конкретными формами экономической политики, реализуемой в рамках конкретных экономических структур.

Экономический режим в прикладном плане реализуется в форме экономических нормативов и уравновешен экономическими полномочиями в рамках деятельности конкретной экономической структуры.

На формирование и форму экономического режима влияет экономические законы, по которым общественное потребление характеризует уровень экономического благосостояния.

И, наконец, экономический режим наряду с экономическими свободами являются одной из фундаментальных категорий, формирующими валовый внутренний продукт.

Понятно, что логика исследования взаимоотношений элементов и характеристик на основе модели экономической системы не ограничивается приведенными выше заключениями, но реально доказывает правомерность предложенного методологического подхода.

Глава X. Теоретические основы многоуровневого управления

Современные классические методы управления социальными системами в условиях глубокой интеграции и возрастания степени неопределенности функционирования таких усложнившихся организаций начинают давать сбои и оказываются малоэффективными. Ряд исследователей начинают подвергать сомнению в современной действительности метод стратегического управления, прежде всего опирающийся на прогностический анализ. Неопределенность будущего события в эволюционном развитии социальной системы порождает неопределенность будущего поведения системы.

Абсолютная динамичность системы не позволяет фактически зафиксировать ее в статичном положении для установления конкретного уровня системы в целом и степени ее элементов.

Такое статичное состояние абсолютно необходимо, если мы желаем спрогнозировать будущее развитие системы. А невозможность такой фиксации неминуемо приводит к невозможности расчета единственно верного пути развития системы при ее желаемом внешнем управлении. В этом случае, при реализации стратегического управления, необходимо учитывать возможные флуктуации системы, уровень которых в определенных состояниях внутренней и внешних сред организации может быть запредельным.

Необходимо отметить, что современные исследования эволюции социальных систем предполагают рассматривать процессы функционирования таких организаций как череду сменяемости порядка и беспорядка. Этот подход абсолютно корректируется с представленными в настоящей работе моделями социальных систем и с описанной моделью жизненного цикла организации в свете структурной симметрии и киральности (главе VI).

Таким образом, в современном организационном менеджменте степень влияния стратегического метода управления крайне неэффективна на уровне всей системы, а тем более на уровне конкретных элементов управляемой системы.

С начала 90-х годов прошлого века начался поиск и разработка новых методов управления, в частности, появились концепции (теории) многоуровневого управления (ТМУ).

В настоящей главе на базе ранее проведенных исследований структурных характеристик и взаимосвязей элементов концептуальной модели организации (см. труд «Маркетинг – философия моделирования») обоснованы некоторые теоретические основы системы многоуровневого управления, представлены ключевые аспекты понимания и детализации уровней управления социальными системами в рамках ТМУ на примере использования концептуальной модели взаимодействия власти и социума (условно – модели государства).

Концепции ТМУ опираются на представления о преодолении прежде существовавшего разделения между внутренней и внешней средами социальных систем. Следует предположить, что необходимостью появления концепции многоуровневого управления вызвано логическим дополнением и развитием классических форм и методов управления.

10.1. Архитектоника фрактально-фасеточной модели

Выше было показано, что элементы фрактально-фасеточных моделей организаций (категории и предикаты) находятся в определенной зависимости друг от друга и соответствующим образом связаны между собой.

Допустив определенную степень формализации в описании формы модели, введем мнемонические характеристики такой архитектурной решетки. Пересечение прямых, составляющих решетку модели, условно обозначим буквами латинского алфавита от А до Y (Рис.32).



Рис.32. Архитектоника фрактально-фасеточной модели

С целью описания и исследования модели в ее структуре (архитектонике) выделены условные конфигурации связей элементов в виде треугольников, квадратов, ромбов, диагоналей, крестов и других ассоциаций, а также введен понятийный аппарат этих образований.

Понятийный аппарат, используемый при изучении модели

А. Структурные элементы и ассоциации элементов модели.

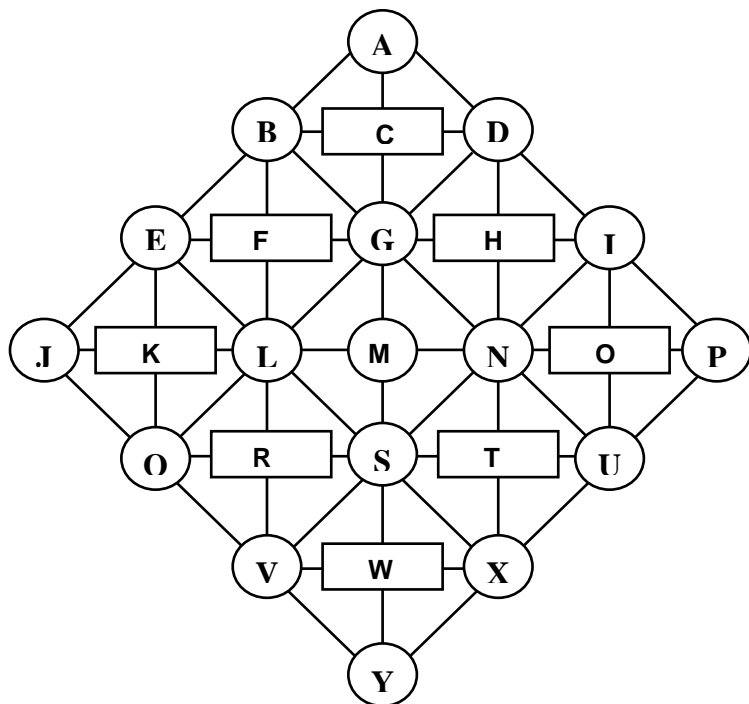
1. **Решетка модели** - архитектоника, условная структура расположения элементов в модели.
2. **Элемент** - составляющая структурная единица в модели; различают два вида элементов: категория и предикат.
3. **Категория** - фундаментальный элемент, объекты и субъекты фрактально-фасеточной модели.
4. **Предикат** - характеристики состояний и действий субъектов фрактально-фасеточной модели, связывающие фундаментальные элементы системы.
5. **Триада** - логические связи элементов (категорий и предикатов) в виде условных треугольников.
6. **Кварт** - логические связи элементов (категорий и предикатов) в виде условных квадратов.
7. **Ромб** - логическая связь четырех категорий и одного центрального предиката в виде ромбовидной фигуры.
8. **Крест** - логическая центрально-симметричная связь пяти категорий.
9. **Диагональ** - логическая линейная связь четырех категорий либо трех предикатов.

В. Связи категорий и предикатов модели.

1. **Прямая связь** - логическая связь двух рядом стоящих категорий (категория-категория).
2. **Косвенная связь** - логическая связь двух рядом стоящих категорий посредством предиката (категория – предикат - категория).
3. **Опосредованная связь** (1-го, 2-го и т.д. порядка) - другие виды логических связей категорий и предикатов, не относящиеся к прямой и косвенной связям.

Структура фрактально-фасеточной модели

На пересечении вершин ромбов соответствующим закономерным образом расположены элементы системы, условно поименованные **категориями** и обозначенные кругом.

Пересечение диагоналей каждого ромба условно соответствует характеристикам соотношений и действий, присущих организации. Данные элементы модели схематически обозначаются прямоугольниками и условно именуется **предикатами**.

Предикаты расположены в девяти точках: С, F, H, K, M, O, R, T, W.

В них отображены высшие характеристики организации : **цель, идеальность системы, устойчивость, изменчивость, форма, содержание, ресурсы, отношения, специфичность системы.**

Во всех остальных шестнадцати точках располагаются категории.

К ним отнесены: условия среды, структура, сущность, синергизм, адаптация, консерватизм, граница, инерция, активность, открытость, конструкция, управляемость, иерархия, связи, поведение, эффективность

В решетке модели обозначены следующие уровни:

- **система горизонталей, вертикалей и диагоналей;** различают семь вертикалей, семь горизонталей, четыре основные левые диагонали, три вспомогательные левые диагонали, четыре основные правые диагонали, три вспомогательные правые диагонали;

- **система триад:** большие триады (горизонтальные - вершины треугольников обращены вверх либо вниз и вертикальные - вершины треугольников обращены вправо либо влево), средние триады первого порядка, средние триады второго порядка, малые триады и микро-триады.

- **система кварталов:** большие, малые и центральный квартал;
- **система ромбов:** малые и большие ромбы;
- **система четырех крестов.**

Ассоциаций элементов в архитектурной фрактально-фасеточной модели

Система триад

А. Большие триады.

Система больших триад формируется при проведении в модели двух центральных воображаемых осей (горизонтальной и вертикальной), которые делят модель системы на симметричные (зеркальные) части. Горизонтальная ось делит модель системы на верхний и нижний треугольные блоки (JPA- блок нужды и JPY - блок удовлетворения), вертикальная - на левую и правую части (AYJ - блок потребителя и AYP - блок производителя).

Таким образом формируется система больших триад (два горизонтальных и два вертикальных треугольника):

- ⇒ триада JAP,
- ⇒ триада JPY,
- ⇒ триада AYJ,
- ⇒ триада AYP.

Б. Средние триады первого порядка.

Система средних триад первого порядка формируется из четырех треугольников:

- ⇒ JMA - организация формы,
- ⇒ PMA – организация содержания,
- ⇒ MJY – организация ресурсов,
- ⇒ MPY – организация отношений.

В. Средние триады второго порядка.

Система средних триад второго порядка формируется из восьми горизонтальных и восьми вертикальных треугольных структур.

Горизонтальные структуры:

- ⇒ EAI - содержание по форме и идеальности системы,
- ⇒ JBN - организация устойчивой формы,
- ⇒ LDP - организация по содержанию изменчивости,
- ⇒ QGU - организация соотношения ресурсов и отношений,
- ⇒ QYU - специфичность системы в конкретных ресурсах и отношениях,
- ⇒ JVN - организация устойчивости ресурсов,
- ⇒ LXP - организация изменчивости отношений,
- ⇒ SEI - Организация соотношения формы и содержания.

Вертикальные структуры:

- ⇒ XPD – отношения содержания и изменчивости,
- ⇒ GYU - организация отношений специфичной системы,
- ⇒ ISA - организация формы по содержанию,
- ⇒ VBN - организация ресурсов по форме,
- ⇒ VJB - организация ресурсов устойчивой формы,
- ⇒ YQG - организация ресурсов специфичной системы,
- ⇒ SEA - организация идеальной системы по форме,
- ⇒ XLD - организация содержания отношений.

Г. Малые триады.

Система малых триад является основополагающей в архитектонике модели. Малые триады - это универсальные однозначно-логические связки категорий системы. В вершине каждой из таких триад расположен фундаментальный элемент (категория) системы. Каждый из элементов триады одновременно выступает как вспомогательный элемент, находясь в основании треугольника в паре с подобным себе, и становится основополагающим, располагаясь в вершине треугольника.

Три элемента малой триады связаны между собой определенной логической объективной связью, что обеспечивает подобной структуре жесткость архитектурной и логической конструкции.

В основании малых триад располагаются предикаты, т.е. элементы модели, характеризующие состояния и действия в системе, посредством которых обеспечивается функционирование всей организации как системы. Один вид предиката соотносится с четырьмя малыми триадами, состоящими из сочетания четырех различных категорий и отличающимися направлением.

Предикаты являются своеобразными пусковыми механизмами функционирования категорий триады.

Фрактально-фасеточная модель организации содержит 36 малых триад по основным 9 предикатам.

Малые триады классифицируются по четырем направлениям (в зависимости от ориентированности вершины треугольника): **прямые** (9), у которых вершина обращена вверх (рис.33), **зеркальные** (9), у которых вершина обращена вниз (рис.34), **правые** (9) с вершинами, направленными вправо (рис.35) и **левые** (9) с вершиной треугольника направленной влево (рис.36).



Рис.33. Архитектоника прямой триады



Рис.34. Архитектоника зеркальной триады

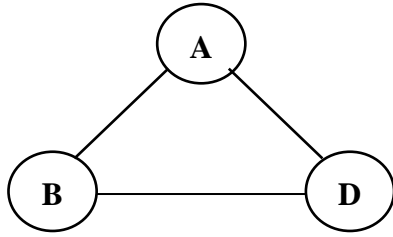

Рис.35. Архитектоника правой триады

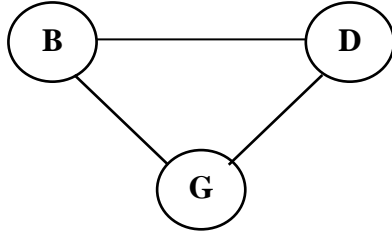

Рис.36. Архитектоника левой триады

Название триад характеризуется категорией элемента, находящегося в вершине треугольника с указанием направления.

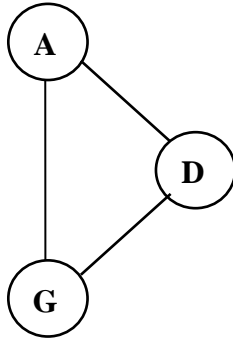
Набор четырех совмещенных триад, имеющих в своем основании один и тот же предикат, но отличающихся направлением, формируют малый ромб, обозначаемый по названию предиката.

Д. Микро-триады.

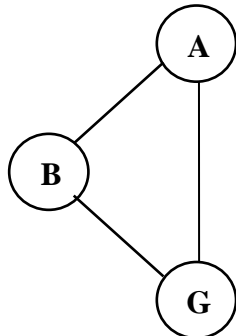
Микро-триада - логическая связка трех элементов модели в виде равнобедренного треугольника, в вершине которого в обязательном порядке расположен предикат, в основании - две категории с прямой связью.

Каждому из девяти предикатов модели соответствуют четыре микро-триады, классифицируемые по направлению, т.е. ориентации вершины. В архитектонике модели микро-триады подразделяются по ориентации прямой связи категорий.

Таким образом, в архитектонике модели выделяются следующие виды микро-триад: девять прямых левых (рис.37), девять прямых правых (рис.38), девять зеркальных левых (рис.39) и девять зеркальных правых (рис.40).



Рис.37. Прямая левая микро-триада



Рис.38. Прямая правая микро-триада

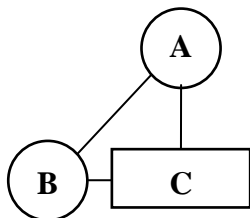

Рис.39. Зеркальная левая микро-триада

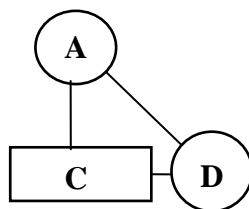

Рис.40. Зеркальная правая микро-триада

Система кварталов

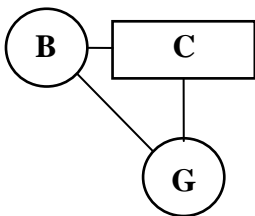
А. Большие кварталы.

Система больших кварталов представляет собой условное выделение четырех квадратов, диагонали которых образованы крестом - "X-образным" соотношением пяти категорий. Элемент системы, находящийся на пересечении

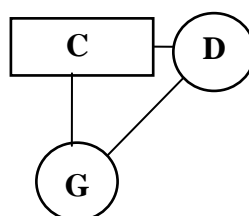
диагоналей конкретного квадрата, дает название соответствующему кварту, т.е. основная характеристика кварта связана с элементом, расположенным на пересечении диагоналей данного рассматриваемого квадрата.

Обобщенно архитектура большого кварта представлена на рис.41.



Рис.41. Архитектура большого кварта

- ◇ кварт QEGS - подсистема инерции организации;
- ◇ кварт SGIU - подсистема активности организации;
- ◇ кварт LBDN - подсистема самоуправляемости организации;
- ◇ кварт VLNX - подсистема управляемости организации.

Центральный элемент диагонально логически связан с четырьмя категориями, без которых его объективная сущность теряется.

Предикаты, расположенные на сторонах квадрата, функционально связывают категории, расположенные в вершинах квадрата и по сути своей обеспечивают функционирование определяющей (центральной) характеристики.

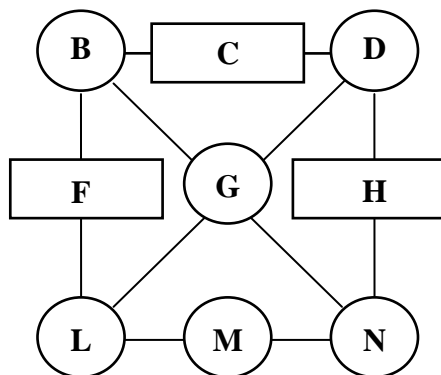
Особое место в архитектуре модели занимает центральный квадрат - кварт RFHT - **подсистема цели организации**. Здесь предикаты, в отличие от остальных кварталов, расположены в вершинах, а категории - по сторонам квадрата. Подобная архитектура центрального кварта отображает объективную сущность целевой функции организации быть связанной в первую очередь категориями системы, которыми в модели организации являются активность и инерция, самоуправление организации и ее управляемость.

Б. Малые кварталы.

Архитектура малого кварта представляет из себя логическую структуру в виде квадрата двух категорий и двух предикатов, в которых в обязательном порядке присутствует структура прямой связи этих же категорий.

Архитектура малых кварталов представлена двумя типами вертикально-зеркального отображения (рис.42, рис.43).



Рис.42. Архитектоника малого кварта (тип I)



Рис.43. Архитектоника малого кварта (тип II)

В архитектонике модели системы маркетинга различают 12 малых кварталов, наименование которых определяется по связям пары предикатов, входящих в состав кварта:

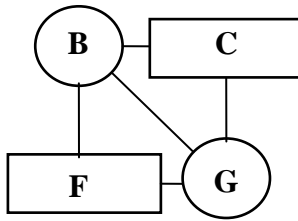
- ◇ FBCG - форма идеальной системы,
- ◇ GCDH – содержание идеальной системы,
- ◇ KEFL - инерция устойчивости,
- ◇ LFGM – целевая инерция,
- ◇ VGHN – целевое содержание,
- ◇ NHIO - содержание изменчивости,
- ◇ QKLR - устойчивость ресурсов,
- ◇ RLMS - целевые ресурсы,
- ◇ SMNT - целевые отношения,
- ◇ TNOU - изменчивость отношений,
- ◇ VRSW - ресурсы специфичной системы,
- ◇ WSTX - отношения специфичной системы.

В системе больших и малых кварталов выделяют специфические структуры, в которых одним из составляющих предикатов является центральный предикат модели. Таким предикатом (М) является основополагающая характеристика организации – **целевая** сущность. В этом смысле, структуры кварталов, а также и

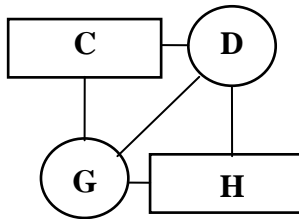
другие архитектурные образования модели, содержащие эту основополагающую категорию, рассматриваются как приоритетно логические.

Система ромбов

А. Малые ромбы.

Система малых ромбов формируется из четырех категорий, расположенных в углах условно выделяемого ромба, и одного предиката, расположенного на пересечении диагоналей соответствующего ромба. Пример архитектуры малого ромба приведен на рис. 44.



Рис.44. Архитектура малого ромба

С другой стороны, малые ромбы могут быть описаны, как сочетание четырех малых триад (прямой, зеркальной, правой и левой) в основании которых лежит один и тот же предикат, или четырех микро-триад.

Таким образом, в архитектонике модели выделяются девять малых ромбов, соответствующих девяти предикатам:

- ◆ BADG - предикат С (идеальность организации);
- ◆ EBGL - предикат F (вероятностная форма организации);
- ◆ GDIN - предикат H (вероятностное содержание организации);
- ◆ JELQ - предикат K (устойчивость организации);
- ◆ LGNS - предикат M (целевая функция организации);
- ◆ NIPU - предикат O (изменчивость организации);
- ◆ QLSV - предикат R (реальные ресурсы организации);
- ◆ SNUX - предикат T (реальные отношения организации);
- ◆ VSXY - предикат W (специфичность организации).

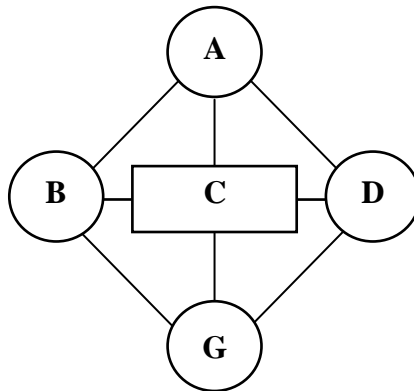
Б. Большие ромбы.

В архитектонике модели выделяются четыре больших ромба, каждый из которых состоит из 9-ти категорий и 4-х предикатов. Условная структура большого ромба представлена на рис. 45.



Рис.45. Архитектоника большого ромба

Наименование ромба связано с категорией системы, расположенной в центре пересечения диагоналей.

В модели организации это:

- ◆ EAIS - ромб самоуправляемой сущности организации;
- ◆ JBNV - ромб инерционной сущности организации;
- ◆ LDPX - ромб активности организации;
- ◆ QGUY - ромб управляемой сущности организации.

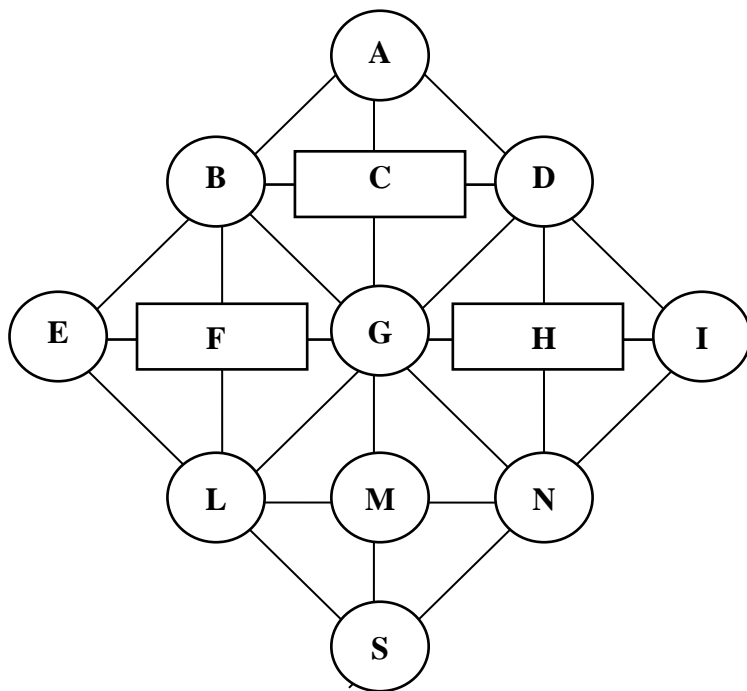
Система крестов

В архитектонике модели выделяют связки категорий маркетинговой системы, в обобщенном виде представленные на рис.46.



Рис.46. Архитектоника креста

Наименование представляемой связки элементов определяется по центральной категории:

- * G - крест “самоуправление организации”;
- * L - крест “инерция организации”;
- * N - крест “изменчивость организации”;
- * S - крест “управляемость организации”.

Таким образом, нами рассмотрены основные структурно - ассоциативные образования модели системы маркетинга. С целью моделирования представляется возможным элементы в модели выделять в любые группы и образования, что отображает некую объективную сущность сложности и многоступенчатости их зависимостей. Представленные и подобные им соотношения элементов в модели организации позволяют обособно выделить конкретные точки приложения управленческих решений при регулировании жизнедеятельности организации, т.е. приблизиться к сущности понимания теории многоуровневого управления (ТМУ).

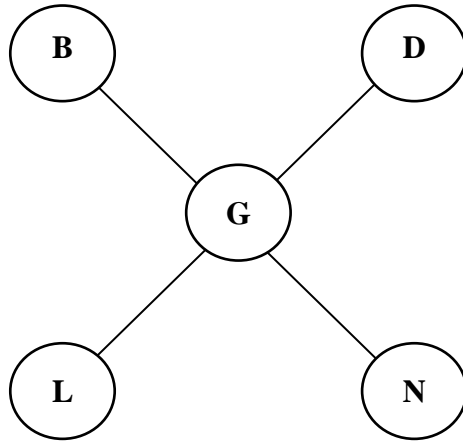
10.2. Фрактально-фасеточная модель в системе многоуровневого управления

Парадигма управления (government) является развивающейся функцией и на каждом условном эволюционном этапе жизнедеятельности организации управленческие формы и методы в каждом конкретном случае пространственно-временного расположения социальной системы должны соответствовать этому конкретному истинному состоянию социальной организации.

Согласно концепциям многоуровневого управления существуют разнообразные взаимосвязи и каналы взаимодействия между различными уровнями управления. В широком понимании – имеются ввиду стратегический, тактический, оперативный уровни управления.

Одно дело управлять однотипными, равнозначно структурированными по форму и содержанию системами, и совсем иное – управление интегрированными социальными системами разноплановой структуры и особенно с различными сущностями взаимоотношений во внутренней среде.

Теорию многоуровневого управления вследствие широкого охвата явлений и процессов часто упрекают в разбросанности и отсутствии четкости. Действительно, для этого подхода характерна многопредметность и многосторонняя аналитическая «всеядность», что дает каждому исследователю и политическому актору возможность понимать многоуровневое управление на свой лад. Отдельные исследователи полагают, что теория многоуровневого управления относится к широкому и объемлющему процессу координации, чем это предполагают классические методы управления. Из этого следует, что многоуровневое управление в слабой мере иерархично. В многоуровневом управлении акторы, не расположены иерархически, но имеют более сложные и контекстуально определенные взаимодействия.

В этом смысле, в системе многоуровневого управления взаимоотношение методов и форм управленческих воздействий не иерархично, но, в определенной степени, упорядочено соответствующим образом.

Поиск специфических точек управленческого воздействия методологически связан с системным пониманием и представлением объекта управления.

Каким бы не был объект управления, прежде всего, необходимо представление формы и содержания такого объекта, вычленение в нем конкретных элементов с реализацией управленческого действия, позволяющего перевести систему из одного состояния в требуемое иное.

Один из вариантов представления модели государства как организации в свое время был обоснован мною и приводится на рис 47.



Рис. 47. Матричная модель государства

Государство, как социальная система, как организация, с точки зрения теории систем является крайне сложным структурно-функциональным образованием и поэтому в построение модели такой организации логично последовательное выделение определенных уровней, своеобразных срезов («томограмм») исследуемого объекта.

В рамках настоящего исследования в качестве иллюстрации подходов к многоуровневому управлению выбран один из возможных срезов модели государства, элемент которого и закономерные взаимосвязи этих элементов в определенной степени характеризуют модель отношений социума и власти.

Проще говоря, для обоснования составляющих многоуровневого управления государством, как сложной социальной системы, нами используется одна из возможных моделей высшего уровня взаимодействия власти и социума.

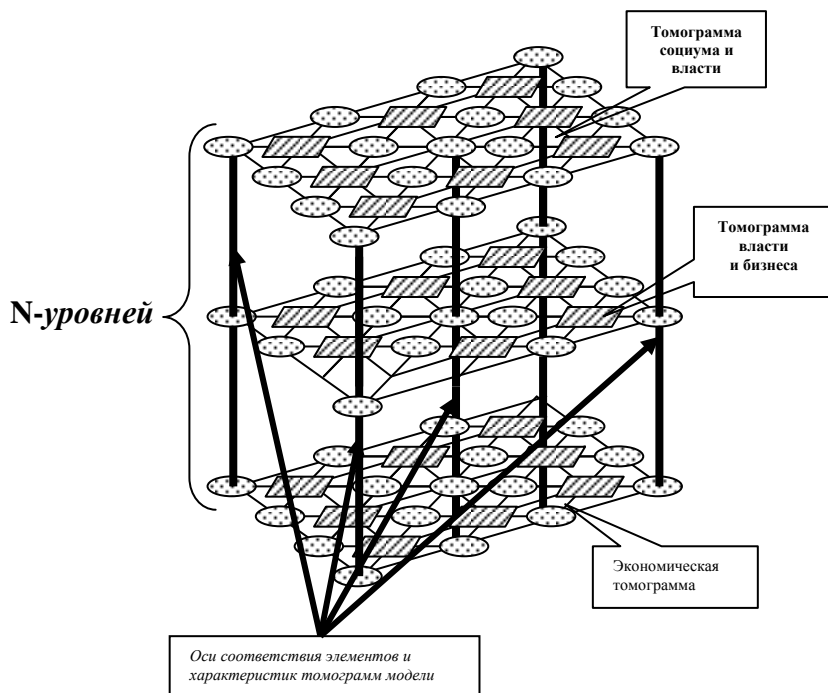
Используя в качестве своеобразного инструмента представленную модель, абсолютно логично выделяются следующие уровни координации системы при многоуровневом управлении: 1) **сегментные**; 2) **горизонтальные**; 3) **вертикальные**; 4) **диагональные**.

Следует подчеркнуть, что в рамках системного подхода подобное выделение уровней в рамках ТМУ – условно, ибо управление системой в любом случае точечного воздействия на конкретный элемент этой системы либо группу её элементов видоизменяет, в той или иной степени, всю систему в целом.

Вместе с тем, данный подход выделения условных уровней координации системы с точки зрения ТМУ позволяет теоретически обосновать разграничение элементов и характеристик системы, связанных с самоуправляемостью (синергией) и точек приложения форм и методов внешнего (активного) управления.

Исследование специфичности и многообразия взаимодействия элементов модели позволяет приблизиться к пониманию того, каким образом осуществляется взаимодействия социума и власти в государстве. На уровне же иной социальной организации – понять, каким образом, по каким каналам, в какой приоритетной последовательности происходит взаимодействие и, что самое важное, влияние друг на друга управляемых и управляющих субъектов в конкретной социальной системе.

Не маловажным моментом в реализации управленческих решений является понимание того, как соотносятся различные формы и уровни множества управленческих воздействий, исходящих из различных субъектов управления, каким образом, в какой последовательности и степени важности управляемый объект реагирует и реализует последовательность таких воздействий.

Представленная модель на уровне взаимоотношения власти и социума, в определенной степени, позволяет понять сущность разделения властей и, что самое важное, логично обосновать и представить конкретные точки приложения управленческих воздействий (рис.48). Используя модель, как своеобразный инструмент, удастся соотнести конкретную суть управленческого воздействия с конкретными элементами и характеристиками системы.

К примеру, область управленческого воздействия законодательной власти лежит во внешней среде организации (внешнее управление) и связана с элементами права, исторической эпохи, идеологии, политики. Область (условно) власти традиций это система самоуправляемости организации, связанная с элементами уклада, права, общественными отношениями, исторической эпохи в своем понимании.

В область управленческого воздействия судебной власти входят элементы, характеризующие режим и свободы, государственные органы и общественные институты. Судебная власть, представляя соответствующий режим, соотносит право и статьи конституции, политику и властные полномочия. В свою очередь власть присяжных, опираясь на общественные свободы, соотносит общественные связи с волеизлиянием.

И наконец, власть исполнительная в рамках правопорядка «уравновешивается» властью инициативы в конкретных формах общественного бытия.



Рис. 48. Властные уровни управления

I. Сегментные уровни управления («сегментная» координация системы)

Вычленение в модели четырех угловых секторов (сегментов) позволяет логично дифференцировать элементы системы по потребностям, предложениям и спросу, а так же по деятельности государственных органов (рис.49).

Левый верхний сегмент характеризует *формирование общественных потребностей*. Это связано с осмысливанием исторической эпохи, воздействием на соответствующий уклад (национальные традиции), общественный связи и свободы.

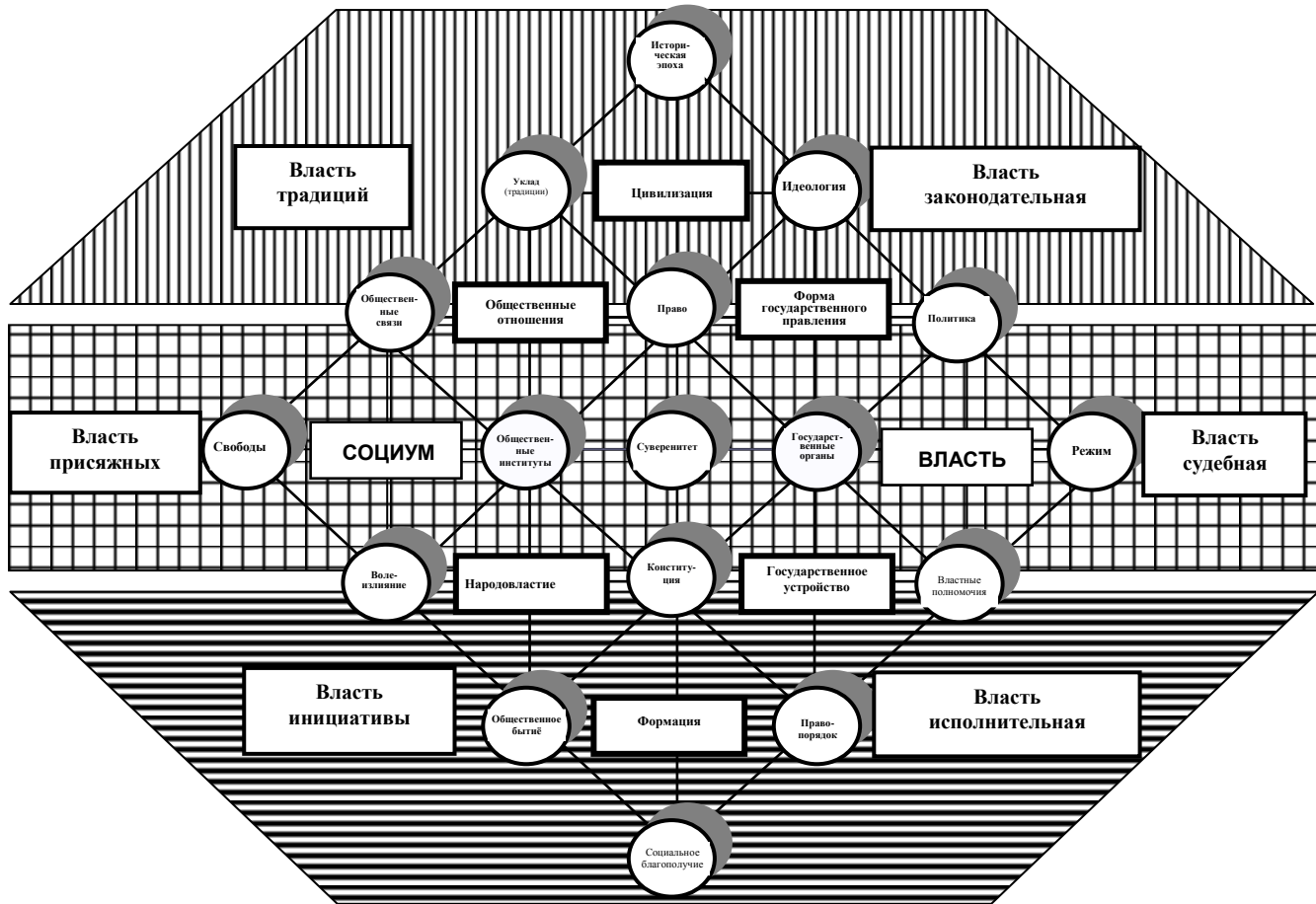
Элементы правого верхнего сегмента описывают *формирование предложений по возможным формам государственного правления*. Такая деятельность связано с определением характеристик исторической эпохи, формированием идеологии, государственной политики и определенного уровня власти в форме конкретного властного режима.

Формирование общественных потребностей и предложений по возможным формам государственного правления является вероятностным состоянием системы.

В левом нижнем сегменте располагаются элементы *регулировать общественного спроса* в рамках государственного суверенитета. Такое регулирование осуществляется методами управленческих воздействий на общественные свободы, волеизлияние и уровень потребного (желаемого) благосостояния.

И, наконец, элементы правого нижнего сегмента обеспечивают *регулировать государственной деятельности* по удовлетворению общественного спроса в рамках государственного суверенитета. По сути в этом секторе осуществляется активное воздействие на формы и методы государственной власти (государственного режима), правопорядок и государственные полномочия. Эффективность такой деятельности характеризуется степенью и уровнем социального благополучия.

Регулирование общественного спроса и деятельности органов власти является действительным, реальным (в авторском определении «информационным») состоянием системы.

По всей видимости, тактическое управление государственной системой (опираясь на представленную модель) связано с вскрытием и разрешением противоречий между сопряженными парами элементов, расположенных по граням модели.

Отсюда логично выстраивается логика управленческих решений, дифференцированных в каждом сегменте модели.

Формирование общественных потребностей в модели соотносится с элементами условного сегмента общественных отношений.

Активное формирование общественных потребностей достигается, прежде всего, *осмысливанием исторической эпохи*, вскрытием её роли и механизмов влияния на формирование конкретной цивилизации соотнесенной с адекватным



Рис. 49. Сегментные уровни управления

общественным укладом, национальными традициями. При реализации данной управленческой задачи обеспечивается выявление и разрешение внутренних противоречий между конкретной объективной исторической эпохой и сопряженными с ней общественными укладами (национальными традициями), позволяющими удовлетворить конкретные общественные потребности, в определенной степени соответствующими и, в то же время, формирующими конкретную цивилизацию.

Следующим направлением в формировании общественных потребностей, соответствующих конкретной цивилизации, является широким смысле *формирование системы общественных связей*. Таким управленческим воздействием достигается снятие противоречий между множеством форм различных укладов (традиций) и достигается их соответствие определенным формам цивилизации, права и идеологии, которым должны соответствовать конкретные общественные отношения.

И, наконец, соотнесение общественных отношений с конкретными свободами, разрешение внутренних противоречий между правом и свободами достигается формированием и деятельностью системы общественных институтов. В этом случае, при создании различных форм общественных институтов, обеспечивается реализация удовлетворения общественных отношений в рамках конкретного уклада (национальных традиций), в соответствии с правом и сохранением специфических характеристик личности, определенных социальных групп либо целых государств.

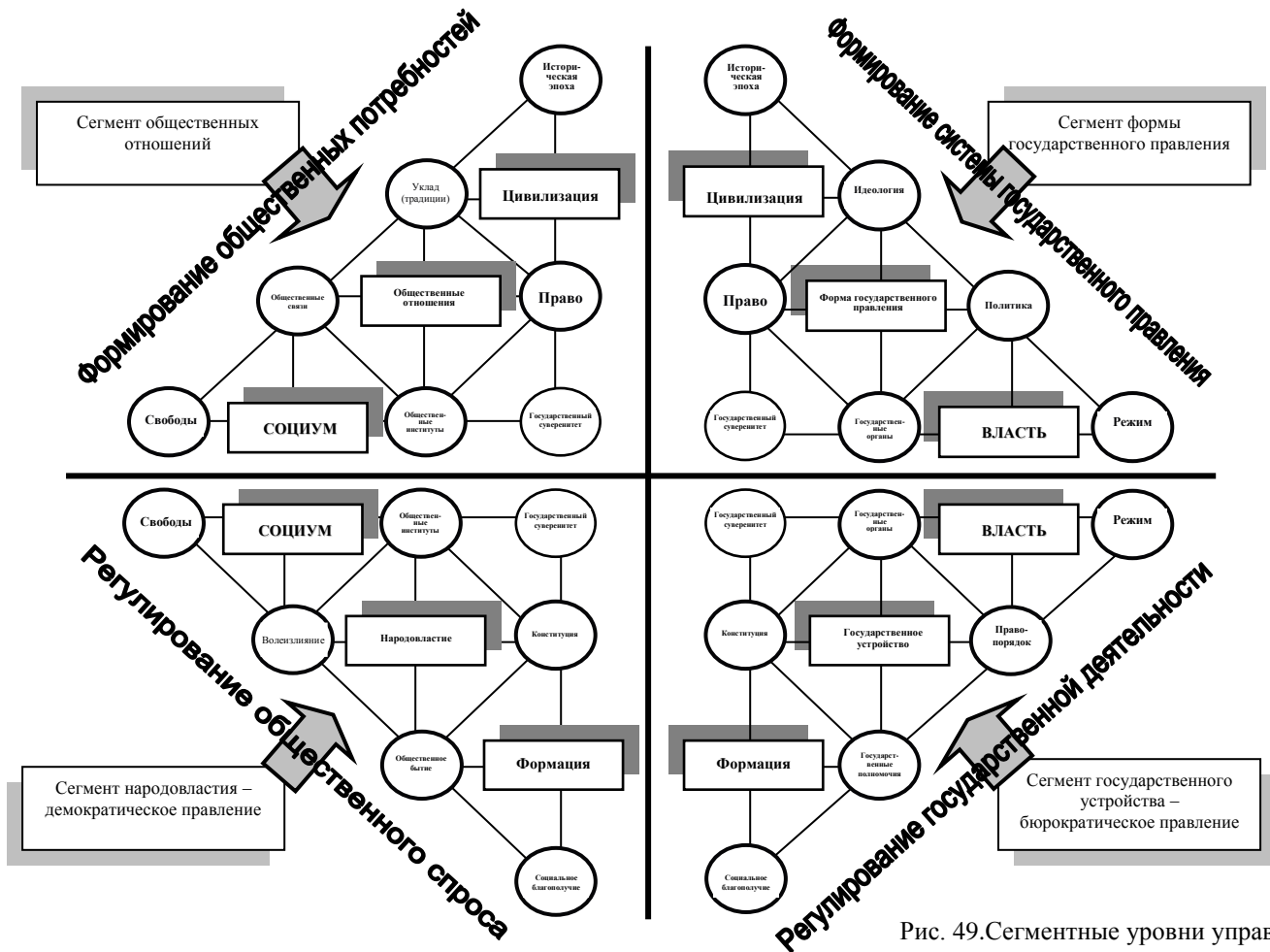
Формирование предложений по формам государственного правления в модели соотносится с элементами условного сегмента форм государственного правления.

Формирование и управление формами государственного правления, в первую очередь, связано с определенной цивилизацией и общественными отношениями, возникшими в условиях активного воздействия исторической эпохи. В связи с этим, первым этапом оперативного управленческого решения (при формировании предложений по формам государственного правления) является *очерчивание характеристик конкретной исторической эпохи*. Этим обеспечивается управление внутренними противоречиями, возникающими между сущностью (формой) конкретной цивилизации и отображением проблем этой цивилизации в соответствующей идеологии власти.

Образно говоря, идеология конкретного государственного устройства есть некий стандарт соответствующего уклада (традиций), выраженный в конкретной форме общественных отношений.

Второй точкой приложения оперативного управленческого решения в системе формирования предложений по формам государственного устройства является система диалектического единства и противоречия идеологии и государственной политики. Обеспечение оптимальной адекватности (соотношения) этих двух элементов в государственном устройстве и снятие возможных противоречий достигается и обеспечивается конкретной деятельностью государственных органов.

Соотношение государственной политики и идеологии, помимо всего прочего, характеризуется определенным государственным режимом. Такое соответствие двух обозначенных элементов системы (политика – режим) и разрешение возможных между ними противоречий может обеспечиваться, законодательно оформленной системой многопартийности.

Регулирование общественного спроса в модели государства соотносится с элементами условного сегмента народовластия, выраженного формами демократического правления.

Представляемые методы оперативного управления на данном уровне регулирования жизнедеятельности государственной системы включают в себя:

а) установление соответствия между общественными свободами и степенью волеизлияния; формирование избирательной системы; стимулирование волеизлияния; стимулирование народовластия по укреплению государственного суверенитета, что обеспечивает соответствие между свободами и конкретными формами волеизлияния;

б) создание условий для реализации и *регулирование форм волеизлияния* в сфере общественного бытия, чем вскрываются и разрешаются противоречия между общественным бытием и волеизлиянием; формирование культуры общественного поведения; установление соответствия волеизлияния степени общественного бытия;

в) формирование культуры потребления материальных и духовных ценностей; установление соответствия уровня социального благополучия степени общественного бытия; регулирование методов и форм системы общественного бытия, т.е. достижение законодательно оформленного соответствия общественным бытием уровню социального благополучия.

Регулирование государственной деятельности в модели государства соотносится с элементами условного сегмента государственного устройства, выраженного формами и методами бюрократического правления.

Регулирование государственной деятельности может быть обеспечено разрешением противоречий между соответствующим государственным режимом и конституционно закрепленными формами правопорядка.

Внутренние противоречия между формами и методами правопорядка и государственными полномочиями обеспечивается системой нормирования труда, норм поведения и деятельности государственных служащих.

Наконец, система методов оценки труда государственных служащих позволяет добиться соответствия между государственными полномочиями и уровнем социального благополучия.

Ниже перечислены уровни управленческого воздействия при многоуровневом управлении системой. В каждый из этих условных уровней входит набор соответствующих элементов системы, воздействие на которые позволяет регулировать те либо иные конкретный функции системы и, следовательно, изменять всю систему в целом.

II. Горизонтальные уровни управления («горизонтальная» координация системы)

Сущностью управленческого воздействия на систему при многоуровневом управлении является, с одной стороны, выделение элементов, воздействие на которые для изменения состояния системы являются условно однотипным, с другой стороны, связано с поиском антагонистических противоречий между двумя либо несколькими сопряженными элементами, вскрытие таких противоречий и перевод их в систему относительно равновесных характеристик.

Представленная модель позволяет при прочих равных выделить условные горизонтальные уровни, элементы которых определяют ту либо иную сущность в управлении.

Три горизонтальных уровней элементов системы, входящих в верхнюю полусферу модели определяют сущность самоуправляемости системы. К ним отнесены: 1) уровень характеристик исторической эпохи; 2) уровень формирования идеологии; 3) уровень политического управления.

Внешнее управление системы связано с воздействием на элементы, составляющие нижнюю полусферу модели. Элементы эти группируются в соответствующие уровни управления: 1) уровень правового управления; 2) технологический уровень управления; 3) уровень оценки государственного правления.

Объединяет сущности двух методов управления системы (самоуправления и внешнего управления) горизонталь модели, включающая в себя следующие характеристики и элементы: власть и социум, государственные органы и общественные отношения, режим и свободы и, наконец, центральный целевой элемент системы - государственный суверенитет. Все эти элементы и характеристики отнесены в модели к горизонтальному уровню отношений власти и социума.

При многоуровневом управлении управленческое воздействие на элементы и характеристики одного из уровней не являются автономным и, как известно, подчинены системности, а отсюда должно быть комплексным, т.е. ведя поиск антагонистических противоречий между элементами мы не должны ограничиваться достаточностью такого поиска между элементами только одного горизонтального уровня. Технологически установление таких взаимосвязей элементов при дальнейшем управленческом воздействии комплексно на систему «элемент - уровень А –уровень В» при реализации многоуровневого управления помогает вычленение противоречий двух сопряженных элементов модели, элементов принадлежащих различным горизонтальным уровням. Эти элементы расположены по граням модели и в классической системе управления характеризуют тактические методы управления. Перечислим сопряжение таких элементов и управленческие решения по установлению равновесия между этими элементами при возникновении между этими сущностями антагонистических противоречий.

Сущность соответствия между исторической эпохой и конкретным укладом, традициями понимается при осмысливание соответствия национальных

традиций конкретной исторической эпохи. И наоборот: соответствующие традиции в определенной степени характеризуют конкретную историческую эпоху.

Соотношение общественных связей конкретной форме уклада или, к примеру, национальным традициям, обеспечивается управленческим решением, которое реализуется в сфере формирования и сохранения форм национальных культур.

Общественные отношения корректируются с общественными свободами координацией форм национальных культур и проявлением этих культур в рамках общественных свобод.

Идеология государства должна соотноситься с конкретной исторической эпохой, что обеспечивается пониманием и выработке такой государственной идеологии, которая не противоречива исторической эпохе.

Идеология и политика тривиально находятся в диалектической взаимосвязи в рамках уровня формирования соответствующей идеологии и соотносятся по степени понимания взаимосвязи этих сущностей.

Определенная политика соответствует определенному режиму и наоборот, что вскрывается в рамках управленческих решений пониманием такого соответствия.

Формы свобод и волеизлияния устанавливаются в рамках соответствия между конкретно очерченным содержанием свобод и степенью форм волеизлияния.

Понятно, что волеизлияние, ее конкретные формы связаны с уровнем общественного бытия. Отсюда, формирование культуры общественного поведения обеспечивает соответствие волеизлияния степени общественного бытия.

В свою очередь, степень общественного бытия взаимосвязана со степенью общественного благополучия и с целью обеспечения такого соответствия в рамках управления необходимо формирование культуру потребления материальных и духовных благ, установление соответствия уровня социального благополучия степени общественного бытия.

Властное управление связано с формой соответствующего режима, а формами последнего обеспечивается определенная степень правопорядка.

Противоречия между определенными государственными полномочиями и конкретной степенью правопорядка обеспечивается регулированием и исполнением норм поведения и деятельности государственных служащих.

И, наконец, государственные полномочия конкретных государственных органов при конституционно определенном государственном устройстве, обеспечивающие социальное благополучие, регулируется в рамках конкретной деятельности исполнительных органов по обеспечению установленного уровня социального благополучия с последующей оценкой этого уровня социального благополучия.

Логика раскрытых взаимоотношений элементов модели и выделение горизонтальных уровней при многоуровневом управлении представлена на рис. 50.



Рис 50. Сфера многоуровневого управления

III. Вертикальная координация системы при многоуровневом управлении («вертикальное» управление)

В модели при вертикальной координации выделены следующие уровни (рис.51):

- 1) уровень общественных свобод.
- 2) уровень соответствия общественных связей и волеизлияния.
- 3) уровень соответствия уклада (традиций) и общественного бытия.
- 4) уровень соответствия идеологии и государственных полномочий.
- 5) уровень соответствия государственной политики и правопорядка.
- 6) уровень государственного строя.
- 7) уровень соответствия социального благополучия и исторической эпохи.

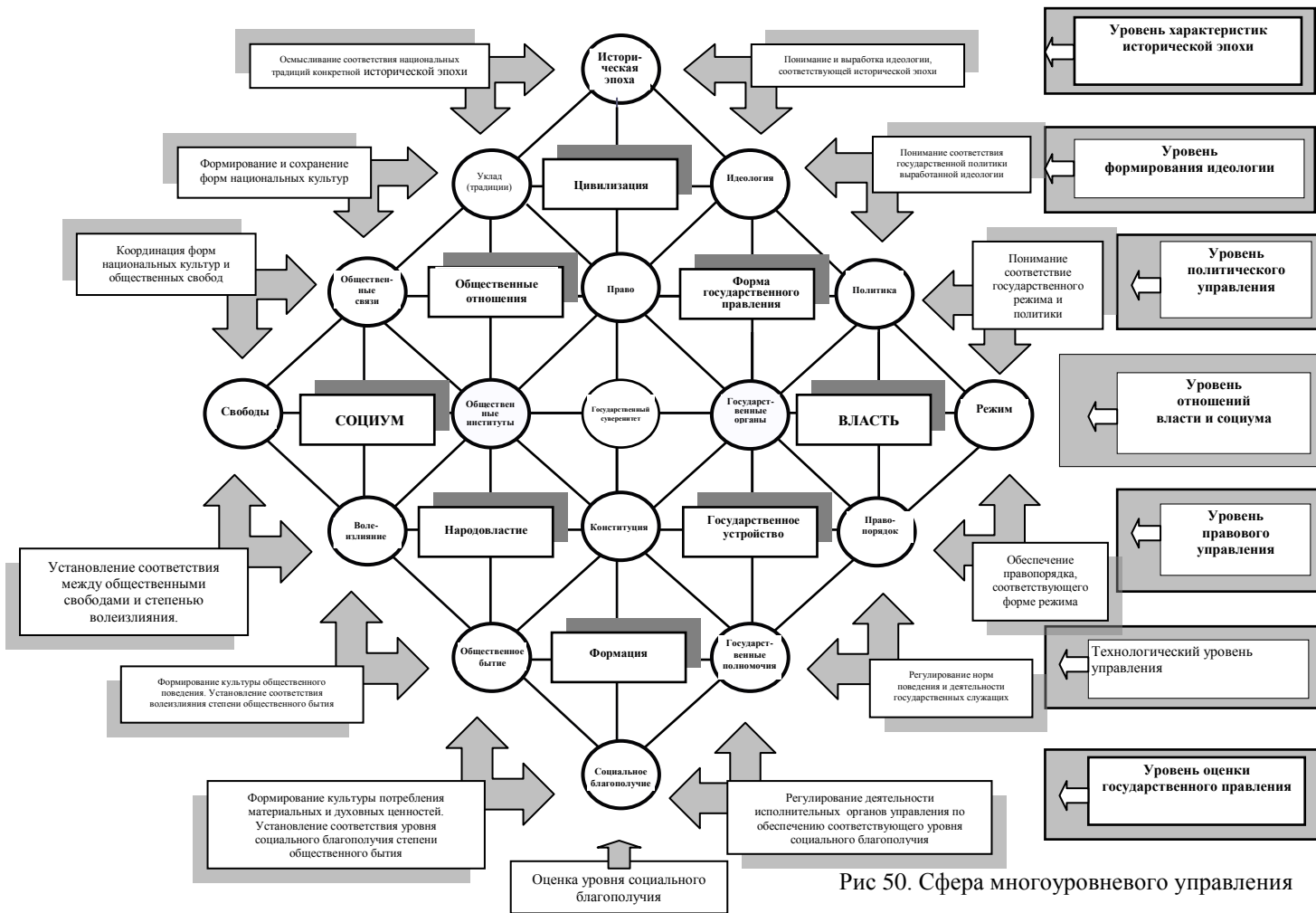
При исследовании модели в части ее условных вертикальных составляющих, выделение семи уровней характеризует соотношение элементов, описывающих организацию с точки зрения ее реального состояния с элементами, определяющими возможное вероятностное состояние системы. По сути дела, такое соотношение, вернее поиск таких соотношений элементов различных уровней и реальности реализации перевода системы из действительного состояния в возможное, есть ни что иное как суть представления стратегического управления организацией. Так уровень общественных свобод выделяет единственный элемент «свободы», находящийся на границы сред разделения модели, границе объединяющей реальное и вероятностное состояние системы. В рамках этого уровня не существует противоречивых элементов, соотносящих реальное состояние свободы с ее вероятностным описанием. Такое обособленное однозначное нахождение данного элемента в рамках этого уровня подчеркивает единство вероятностных категорий свободы с ее реальными характеристиками, по сути свободы в обществе не могут быть в принципе вероятностными. Аналогичным свойством обладает и такой элемент системы, как «режим», находящейся в уровне государственного строя. Остальные же элементы модели обладают свойством некоего равновесия. Так определяется соответствие общественных связей и волеизлияния, уклада и общественного бытия, права и конституции, идеологии и государственных полномочий, политики и правопорядка.

Вероятностные общественных отношений реализуются (уравновешиваются) конкретными реальными формами народовластия, а в рамках уровня соответствия государственной идеологии и государственных властных полномочий соотносится вероятностная форма государственного правления с реально реализуемой системой государственного устройства.

Отдельно необходимо рассмотреть соотношение элементов уровня соответствия социального благополучия и исторической эпохи, ибо в рамках этого соответствия находится центральный элемент и характеристика системы – целевая составляющая модели категория «государственный суверенитет».



Рис. 51. Вертикальная координация системы при многоуровневом управлении

IV. Диагональные уровни управления («диагональное» управление)

Выделение условных уровней в модели позволяет приблизиться к пониманию управления тенденциями в социальных организациях, как системах относящихся к высокой степени динамичности и неопределенности в выборе своих возможных вероятностных состояний. Такую систему многоуровневого управления по сути своей не стоит смешивать с формами и методами ситуационного управления. Система многоуровневого управления опирается на сущность реактивных методов воздействия и объединяет комплексно интегрированный и системный подходы при воздействии на управляемый социальный объект.

При рассмотрении условных диагональных уровней управления в модели выделяют нижеперечисленные комплексные составляющие (рис.52).

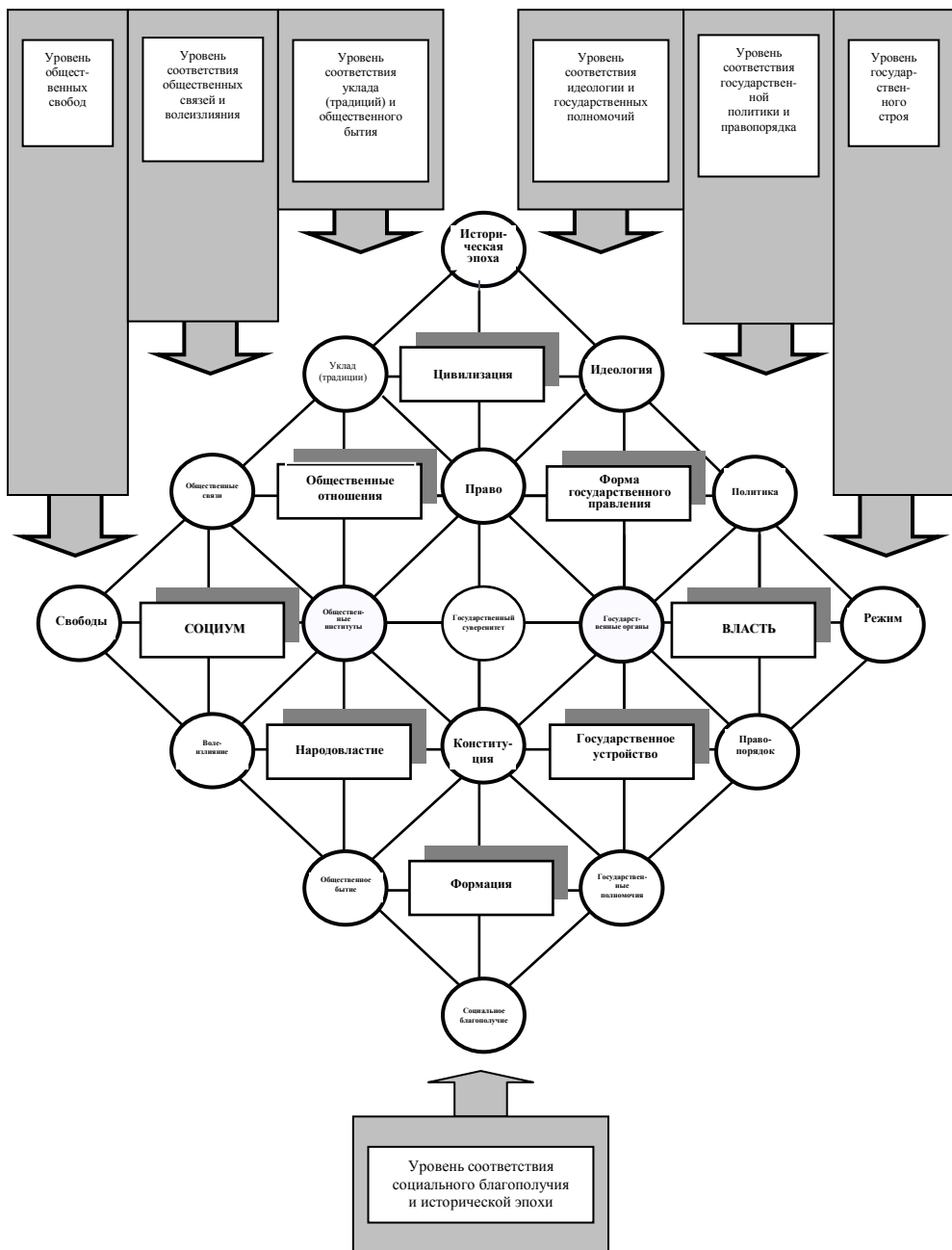
1. Диагональ соответствия государственного устройства (режима) и исторической эпохи. В рамках этого уровня уравниваются вероятностные характеристики социальной системы, определяемые категориями «идеология» и « политика» - именно реализация сущности этих вероятностных категорий в реальных формах правопорядка и государственных полномочий соотносят соответствующий режим с вероятностной исторической эпохой.
2. Диагональ соответствия степени общественных свобод соответствующей исторической эпохи. Такое соответствие обеспечивается уравнивание уклада (традиций) и общественных связей.
3. Диагональ соответствия национальных традиций (уклада) и правопорядка. Государственные органы в правовом поле обеспечивают такое соответствие.
4. Диагональ соответствия государственной идеологии и волеизлияния населения. В свою очередь, общественные институты в правовом поле обеспечивают соответствие волеизлияния и идеологии.
5. Диагональ соответствия государственной политики и общественного бытия. Государственные органы на конституциональной основе обеспечивают такое соответствие.
6. Диагональ соответствия государственных полномочий и общественных связей. В свою очередь, общественные институты в рамках конституции соотносят общественные связи с реальными государственными полномочиями.
7. Диагональ соответствия государственного устройства (режима) и благосостояния населения: государственные полномочия и правопорядок обеспечивают такое соответствие.
8. Диагональ соответствия общественных свобод степени социального благополучия: формы волеизлияния в рамках общественного бытия соотносят реальное проявление общественных свобод с реальным уровнем социального благополучия.



Рис. 52. Диагональная координация системы при многоуровневом управлении

Использование представленной модели как своеобразного инструмента помогает представить, каким образом управленческое воздействие способно разрешить или создать то либо иное противоречие, возникающие при взаимодействии определенных элементов системы.

Таким образом, представленный метод моделирования государства как сложной организации социальной системы, исследование такой модели, использования модели как метода и формы управления - позволяет с определенной долей вероятности представить элементы теоретических основ многоуровневого управления.

Система многоуровневого управления является логическим развитием таких современных концепций теории управления, как стратегическое управление и стратегический менеджмент, инновационный менеджмент, организационная культура и организационное развитие, реструктуризация и управление изменениями и др.

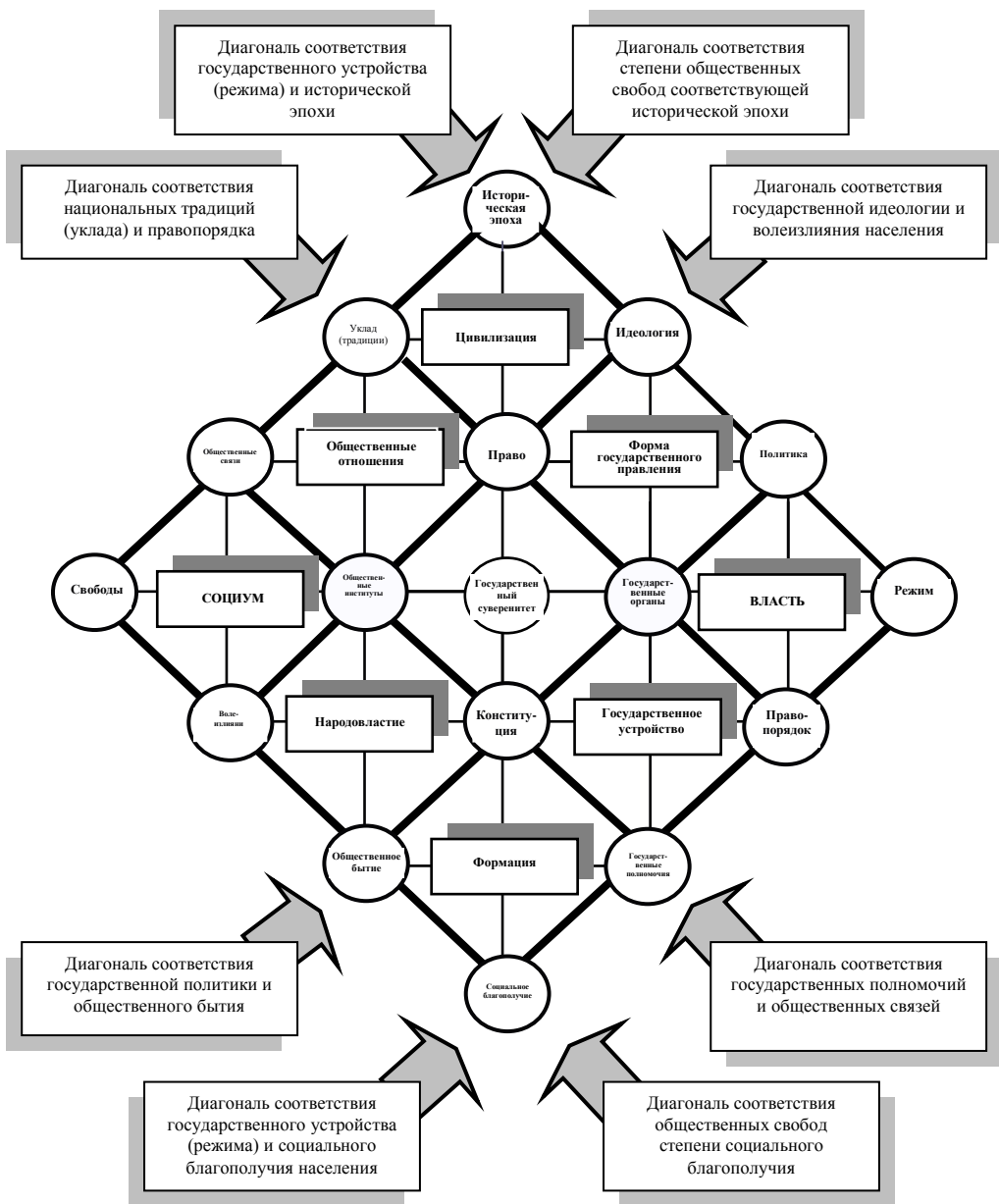
Система многоуровневого управления (в глубоком представлении и понимании сущности такого метода), по всей видимости, характеризует неоклассический этап в развитии управленческой теории.

Данный подход опирается на такую систематизацию множественных традиционных форм и методов управления, при которой создается качественно новая система понимания, как управляемого объекта, так и способов управленческих воздействий по регулированию состояний управляемой системы.

Современное понимание приложения теории управления к организациям и, в частности, к социальным системам — не что иное как понимание их структурных характеристик и модельное представление форм устойчивости таких систем; вскрытие повторяющихся связей и процессов в этих системах; понимание и использование законов и закономерностей функционирования и тенденций эволюции таких систем.

Заключение

Механизмы управления организациями и в частности управление социальными системами имеют много общего

Социальная организация как и любая организованная динамическая система состоит из определенных элементов и характеризуется определенными функциями и состояниями.

Социальная организация на самом высшем уровне может быть представлена: 1) формой, выраженной в виде определенной конструкции; 2) содержанием, вскрывающим взаимоотношения элементов системы; 3) вероятностными состояниями, определяющими выбор пути развития системы из множества возможных; 4) реальным истинным своим состоянием (конкретным соотношением формы и содержания) в определенный конкретный момент времени; 5) пространственно-временным расположением, т.е. соотношением внутренней и внешней сред организации.

В процессе понимания диалектического единства структуры и содержания социальной организации была выдвинута гипотеза, что составляющие социальных систем (элементы и характеристики) находятся в определенной зависимости друг от друга и соответствующим образом связаны между собой.

Наивысшая степень стабильности внутренней среды организации обеспечивается конструкцией организации. Исследования показали, что подобная конструкция организации представляет собой абсолютную структуру киральной симметрии.

Функциональная динамичность организации связана с нарушением симметрии. Такое нарушение заложено в самой сущности киральности, а также в противоречивости соответствующих пар элементов, составляющих структуру организации. Установлено, что противоречия двух сопряженных элементов системы разрешается в сущности третьего элемента, находящегося в свою очередь в определенной закономерности соотношений с этими элементами.

Формообразующей основой организации, как системы, является связка из четырех элементов, описывающих конкретную функциональную характеристику.

Установлена закономерность в структурно-функциональной универсальности организаций.

Подобная универсальность подтверждена построением семейства моделей систем: концептуальной модели организации, модели мотивации, модели общего маркетинга, модели прикладного маркетинга (здравоохранения и образования), модели государства, модели экономической системы и пр.

Вскрытые закономерности соответствия формы, элементов и характеристик различных прикладных систем в определенной степени доказывают принцип абсолютного изоморфизма социальных организаций.

Пространственно временное расположение организации характеризуется условной относительной системой координат внутренней среды организации, включающей в себя четыре вектора с условными точками, обозначающими: N -

форму, E – содержание, P – вероятностное состояние, B – реальное состояние системы.

Внешняя среда организации описывается абсолютной системой координат с метками, соответствующими условным координатным точкам внутренней среде организации.

Вскрыта и описана функциональная взаимозависимость этих составляющих.

В соотношениях абсолютной и относительной систем координат жизненный цикл организации описывается в развитии классического линейного графика жизненного цикла организации динамической пространственно-временной моделью с левосторонним вращением (спином).

На основании исследования семейства одноранговых структурно-функциональных моделей различных организаций построена таблица соответствия характеристик и элементов этих систем.

Изложенный подход модельного представления и понимания социальных систем вовсе не претендует на абсолютную новизну.

Более того абсолютное большинство аспектов исследования лишь в определенной степени являются развитием устоявшихся ранее существующих представлений о формах и сущностях организаций вообще и социальных систем в частности.

**Соотношение характеристик и элементов концептуальных моделей
организации, мотивации, общего маркетинга, прикладного маркетинга (здравоохранения и образования),
государства, экономической системы и Мироздания**

Элементы и характеристики интегрированной модели организации	Элементы и характеристики интегрированной модели мотивации	Элементы и характеристики модели маркетинговой системы услуг	Элементы и характеристики маркетинговой (рыночной) системы здравоохранения	Элементы и характеристики модели личностно-ориентированной системы образования	Элементы и характеристики модели государства	Элементы и характеристики модели экономической системы	Элементы и характеристики модели Мироздания
Факторы среды	Факторы социальной среды	Факторы конкурентной среды	Медико-социальная проблема	Социально-педагогическая проблема	Историческая эпоха	Экономический оптимум	Мера хаоса Order disorder
Идеальность системы	Нужда самосохранения	Нужда	Сохранение нормы здоровья (характеризуется отсутствием болезни)	Степень образованности	Цивилизация	Общественно-экономические нужды	Движение Motion
Содержание	Потребность признания	Потребность	Необходимость (потребность) в медицинской помощи	Потребность в получении знаний	Общественные отношения	Экономические интересы	Энергия Energy
Отношения	Поведение	Спрос	Востребование (покупка) медицинской процедуры	Спрос на учебное занятие	Народовластие	Экономические отношения	Симантичность Essense
Форма	Потребность здоровья	Предложение	Медицинские рекомендации	Педагогические рекомендации	Форма государственного правления	Форма экономической системы	Масса Mass
Ресурсы	Имидж	Деятельность	Виды медицинской деятельности	Педагогическая деятельность	Государственное устройство	Вид экономической деятельности	Битность Resource
Специфичность системы	Общественное признание	Удовлетворение	Удовлетворение в медицинской помощи	Удовлетворение в получении знаний	Формация	Экономическая система	Покой Stasis

Устойчивость	Культура тела (физическое здоровье)	Квалификация	Уровень врачебной профессиональной подготовленности	Квалификация педагога	Власть	Экономические ресурсы	Форма материи Form
Изменчивость	Образованность	Благополучие	Благополучие пациента	Благополучие ученика	Социум	Экономическое благополучие	Взаимодействие Interaction
Активность	Духовные потребности	Потребитель	Пациент (клиент)	Ученик	Общественные институты	Общественное потребление	Meta-поле Meta-field
Инерция	Физиологические потребности	Производитель	Врач	Преподаватель	Государственные органы	Общественное производство	Meta-вещество Meta-date
Целеполагание	Самоактуализация	Сделка	Конкретная целевая функция взаимоотношения врача и пациента	Конкретная целевая функция взаимоотношения преподавателя и ученика	Суверенитет	Валовый внутренний продукт	Материя Substance
Сущность	Критерии признания	Услуга	Медицинская услуга	Образовательная услуга	Уклад (традиции)	Экономический уклад	Время Time
Структура	Критерии здоровья	Стандарт	Медицинский стандарт	Образовательный стандарт	Идеология	Экономическая идеология	Пространство Space
Адаптация	Потребность знаний	Экономическая группа	Медико-экономическая группа (МЭС)	Образовательно-экономическая группа	Общественные связи	Общественно-экономические связи	Температура Temperatura
Самоуправление	Потребность самоуверждения	Потребительская группа	Клинико-диагностическая группа (КДГ)	Образовательно-педагогическая группа	Право	Экономические законы	Энтропия Entropy
Консервация	Потребность физических упражнений	Профессиональная группа	Медико-профессиональная группа (МПГ)	Профессиональная педагогическая группа	Политика	Экономическая политика	Скорость Speed
Связи	Манера	Стоимость услуги	Стоимость медицинской процедуры	Стоимость единицы учебного занятия	Возлежание	Экономическая деятельность	Вид связи Tape of connection
<i>Управляемость</i>	<i>Потребность причастности</i>	<i>Случай обслуживания</i>	Случай медицинского обслуживания (СПО)	Учебное занятие	Конституция	Экономические нормативы	Информация Information
Иерархия	Привлекательность	Расценка труда	Расценка врачебного труда	Расценка педагогического труда	Правопорядок	Экономическая структура	Вид структуры Tape of structure
Открытость	Интеллект	Платежеспособность	Платежеспособность пациента	Платежеспособность ученика	Свободы	Экономические свободы	Квази-поле Quasi-field

Граница	Конституция	Зарботная плата	Вознаграждение врача	Зарботная плата педагога	Режим	Экономический режим	Квази-вещество Quasi-matter
Поведение	Этикет	Процедура	Медицинская процедура	Единица учебного занятия	Общественное бытие	Экономический потенциал	Действие Action
Конструкция	Осанка	Единица труда	Единица врачебного труда	Единица педагогического труда	Государственные полномочия	Экономические полномочия	Ценность Worth
Эффективность	Социальный статус	Эффективность	Результат достижения цели	Эффективность обучения	Уровень благополучия	Экономическая эффективность	Мера порядка Degree of order

Список литературы

1. Igor Togunov. Conceptual Model of Medical Services Marketing by Imitation Modeling of Public Health” / Труды четвертой международной конференции «Quantitative Modeling in the Management of Health Care» («Количественное моделирование в управлении здравоохранением»). (Англия), University of Salford 31 марта - 2 апреля 2004 г.
2. K. Polanyi. The Great Transformation. N. Y.: Farrar & Rinehart, Inc., 1944.
3. Lévi-Strauss C. Anthropologie structurale. P., 1958.
4. Malinowski B. A scientific theory of culture. New York, 1960.
5. Peters B.G., Pierre J. Multi-level Governance: a Vien from the Garbage Can // Vanchester Papers in Politics: EPRU series. 1. 2002.
6. William D. Guth and Renato Tagiuri, «Personal Values and Corporate Strategy», Harvard Business Review, vol. 43 (1965), p. 124.
7. Архипов М.Е., Субботина Т.И., Яшина А.А. Киральная асимметрия биоорганического мира: теория, эксперимент. Тула, «Тульский полиграфист», 2002.
8. Бир Ст. Мозг фирмы.- М.: Радио и связь, 1993
10. Букалов А.В. О механизме формирования функций информационного метаболизма в процессе рождения индивидуума. / "Соционика, ментология и психология личности", №№ 1-2, 1996.
11. Громогласова Е.С. Многоуровневое управление в Европейском Союзе: теория, концепция и практика. // Материалы 6-ой международной конференции факультета государственного управления МГУ им. М. В. Ломоносова «Государственное управление в XXI веке: традиции и инновации», (29- 31 мая 2008 г.) с. 51.
12. Дягилев Ф.М. Концепции современного естествознания. - М.: Изд. ИЭМПЭ, 1998.
13. Ершова Г.Г. Асимметрия зеркального мира. Изд. РГГУ, 2003.
14. Кирдина С.Г. Институциональные матрицы и развитие России. (Изд.2-е, перераб. и дополн.). - Новосибирск: ИЭиОПП СО РАН, 2001.
15. Клименко А.В. Основы естественного интеллекта. Рекуррентная теория самоорганизации. Ростов н/Д.: Изд-во Рост. Ун-та, 1994
16. Мильнер Б.З. Теория организаций: Учебник. - М.: ИНФРА-М, 2004.
17. Моисеев Н.Н. Универсум. Информация. Общество. – М., Устойчивый мир, 2001 г.
18. Плюснин Ю. М. Проблема биосоциальной эволюции: Теоретико-методологический анализ.— Новосибирск: Наука. Сиб. отд-ние. 1990.
19. Радченко Я.В. Знание законов социальной организации - условие результативности политики и управления. /Актуальные проблемы естественных и гуманитарных наук. //Тезисы докл. юбил. конф. Яросл. гос. ун-та: Общественные науки. - Ярославль, 1995. - С. 48.

20. Рау В.Г. Общее естествознание и его концепции: Учебное пособие. – М.: Высш. шк., 2003.
21. Роджер А. Хегстрем, Дилип К. Кондепуди. Зеркальная асимметрия Вселенной / Ж. "В мире науки" (Scientific American), №3. - 1990. - с. 40.
22. Теория организации и организационное проектирование (пособие по неклассической методологии): Уч. Пособие / Под ред. Т.П.Фокиной, Ю.А. Корсакова, Н.Н.Слонова. – Саратов: Изд-во Саратов. ун-та, 1997.
23. Тогунов И.А. Методология интегрирования в систему обязательного медицинского страхования / Ж. Уральское медицинское обозрение, № 4-5, -1997, - с. 19-22
24. Тогунов И.А. Опыт использования интегрированной модели организации в понимании формы и сущности государства как маркетинговой системы // Ж. Политический маркетинг - № 11 (116) – 2007, - с.23-47.
25. Тогунов И.А. Государство как системный объект управления: опыт структурно-функционального моделирования // Материалы 6-ой международной конференции факультета государственного управления МГУ им. М. В. Ломоносова «Государственное управление в XXI веке: традиции и инновации», (29- 31 мая 2008 г.) Тогунов И.А. Жизненный цикл организации в свете структурной симметрии и киральности / Ж. Эксклюзивный маркетинг - № 1 (64) – 2008, - с. 34-41.
27. Тогунов И.А. Закон универсальности социальных организаций. / Ж. Эксклюзивный маркетинг - № 2 (59) – 2007, - с. 3-20. (Приложение к журналу «Практический маркетинг»).
28. Тогунов И.А. Интегрированная модель мотивации в рамках классических теорий менеджмента // Ж. Менеджер здравоохранения, № 4. –2004, - с. 55-60.
29. Тогунов И.А. К вопросу понимания маркетинговой сущности образования в рамках современного менеджмента / Сб. «Теории развития менеджмента: научные школы, инноватика и перспективы в информационно – педагогическом пространстве», (Материалы международной научно – практической конференции 1-3 октября 2001 г.), - Вып. 1, - Ростов-на-Дону: РГПУ, 2001. –с.152-155.
30. Тогунов И.А. Концептуальная модель маркетинга медицинских услуг в имитационном моделировании системы здравоохранения / Сб. докладов III международной конференции «Радиоэлектроника в медицинской диагностике»». 29 сентября – 1 октября 1999 г., Москва, Россия, - с. 123-125.
31. Тогунов И.А. Маркетинг: философия моделирования. <http://www.marketing.spb.ru/read/sci/m3/index.htm>.
32. Тогунов И.А. Методология интегрирования в систему обязательного медицинского страхования. // Ж. Уральское медицинское обозрение, № 4-5, -1997, - с. 19-22
33. Тогунов И.А. Модель маркетинговой системы медицинских услуг (маркетинговая формализованная сущность либеральной системы

здравоохранения) // Ж. Эксклюзивный маркетинг - № 5 – 1999, - с.47-83.

34. Тогунов И.А. Научное обоснование эволюции взаимоотношений врача и пациента в условиях перехода к рынку медицинских услуг. Диссертация на соискание ученой степени доктора медицинских наук, Москва, 2002 г.
35. Тогунов И.А. Научно-методологические и организационные аспекты интеграции городской поликлиники и формирующейся системы обязательного медицинского страхования. / Диссертация на соискание ученой степени кандидата медицинских наук, Москва, 1997 г.
36. Тогунов И.А. Представление интегрированной сущности организации на основе концептуальной модели маркетинговой системы.// Ж. Менеджмент в России и за рубежом, № 3.– 2005, - с.137-140
37. Тогунов И.А. Системная маркетинговая модель государства // Ж. Социум и власть - № 1 (17) – 2008, - с. 96-104.
38. Тогунов И.А. Теория управления рынком медицинских услуг. – Владимир, «Собор», 2007.
39. Фомин Ю.А. Реальность невероятного. - М.: Интербук, ТПО Старт, 1990.
40. Хазен А.М. Введение меры информации в аксиоматическую базу механики. - М., 1998
41. Хильчевская Р. И. Роль асимметрии – симметрии в процессах происхождения жизни на Земле. Сайт «От молекул до планет», <http://omdp.narod.ru/gip/rolasim.htm>.

© Тогунов Игорь Алексеевич

Член-корреспондент РАЕ, доктор медицинских наук, профессор кафедры управления Владимирского филиала Российской академии государственной службы при Президенте Российской Федерации, профессор кафедры биомедицинской инженерии Владимирского Государственного университета, член редакционного совета журнала «Менеджер здравоохранения», автор более 170 научных публикаций, в том числе трех монографий.

Домашний адрес:

600026, Владимир, ул. Горького, дом 113 «Б», кв. 201

Тел.: (4922) 33-70-75

E-mail: i_togunov@mail.ru

Тогунов Игорь Алексеевич

Домашний адрес:

600026, Владимир, ул. Горького, дом 113 «Б», кв. 201

Тел.: (4922) 33-70-75

E-mail: i_togunov@mail.ru